

## Wälzkolbenvakuumpumpe

VWP

**VACTIGER**

VWP 2500

### Verwendung

Wälzkolbenvakuumpumpen sind in dem Anwendungsgebiet von Grob- und Feinvakuum weit verbreitet. Ihre Aufgabe ist es, den Arbeitsbereich von geeigneten Vorpumpen bei niedrigen Drücken mit gleichzeitig höherem Saugvermögen zu erweitern.

### Beschreibung

Wälzkolbenpumpen sind zweiwellige Drehkolbenpumpen, bei denen sich zwei symmetrisch gestaltete Kolben gegeneinander abwälzen. Die sich gegenläufig drehenden Kolben werden durch ein Zahnradpaar synchronisiert. Der Förderraum von Wälzkolbenpumpen ist frei von Dicht- und Schmiermitteln. Die Zahnräder des Synchrongetriebes und die Lager der Kolbenwellen werden mit Öl geschmiert. Zahnräder und Lager befinden sich in zwei Seitenräumen im Gehäuse, die auch den Ölvorrat enthalten. Diese beiden Seitenräume sind durch Kolbenring-Dichtungen vom Förderraum getrennt. In beiden Lagerräumen sorgen geeignete Ölförder-Einrichtungen dafür, dass die Lager und Zahnräder bei allen zulässigen Drehzahlen ausreichend mit Öl versorgt werden. Ein im Gehäuse angebrachtes Überströmventil ermöglicht

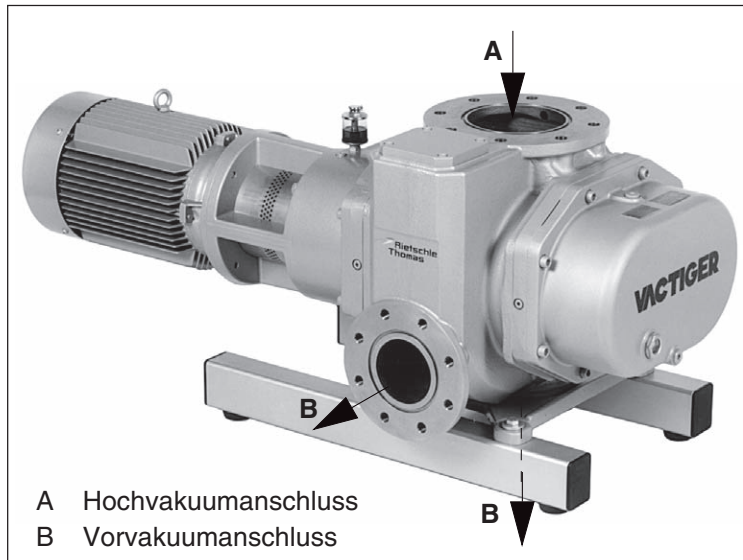

A Hochvakuumanschluss  
B Vorvakuumanschluss

licht das Einschalten der Wälzkolbenpumpe zusammen mit der Vorpumpe. Damit wird beim Starten eine Überlastung des Antriebsmotors, durch zu hohe Druckdifferenz, vermieden.

### Erweiterung der Produktpalette

Die bewährte Baureihe der VWP Rootsgebläse wird auf Grund des aktuellen Bedarfs um die Baugröße 2500 erweitert.

Folgende bisherige Konstruktionsprinzipien wurden beibehalten:

- Ölfreie Verdichtung
- Sperrgasanschluss
- Sperrölüberlagerung der Wellendurchführung

- Differenzdruckabsicherung über Bypass

Um das Aggregat einer erweiterten Anwendung zuzuführen wurden folgende Elemente überarbeitet:

- Druckbeaufschlagte Bauteile gefertigt aus EN-JS 1030 (GGG-40)
- Druckstoßfeste Ausführung 10 bar
- Atex zertifizierte Kupplung
- Optimierte Wellenabdichtung

### Vorteile

Die kompakte Bauweise ermöglicht einen problemlosen Austausch vorhandener Aggregate.

Weitere Besonderheiten sind die Verbindungen mit Vorpumpen, horizontale und vertikale Anschlussmöglichkeiten, sowie mehrstufige Pumpstände mit größerem Saugvermögen.

### Einsatzgebiete:

- Vakuumverpackung
- Wärmebehandlung
- Oberflächenbeschichtung

### Technische Daten (50 Hz):

Saugvermögen = 2300 m<sup>3</sup>/h  
Antriebsleistung = 5,5 kW  
LxBxH = 1192x502x440 mm  
Gewicht = 330 kg

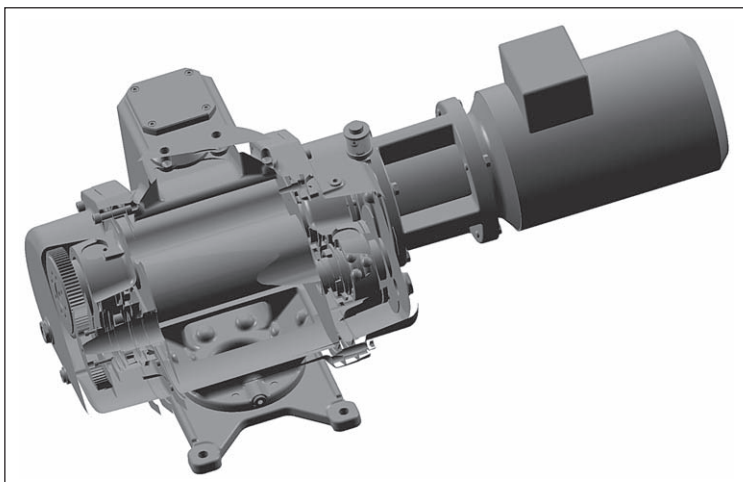

P 201

1.4.2003

Rietschle Thomas GmbH + Co. KG

Postfach 1260

79642 SCHOPFHEIM GERMANY

☎ 07622 / 392-0

Fax 07622 / 392300

e-mail: info.sch@rtpumps.com

http://www.rietschle.com