

## AIR-CENTER

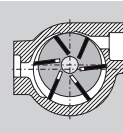

LZA

LZA 10260

LZA 10300

LZA 10400

LZA 10260 (03)

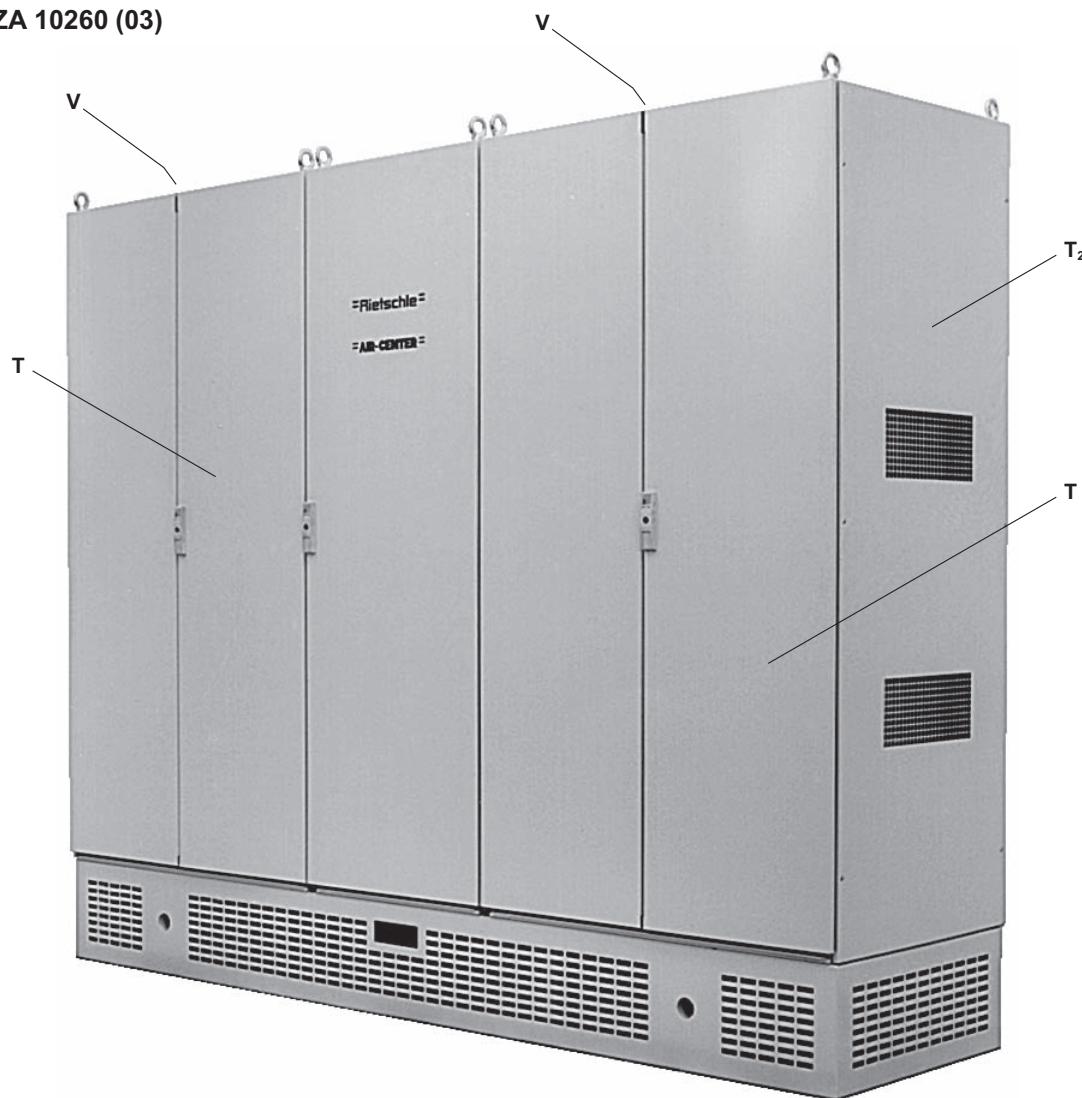

### Beschreibung

Das AIR-CENTER gibt es mit unterschiedlichen Bestückungsvarianten. Dachlüfter (V) auf dem Schrank sorgen für eine intensive Luftkühlung der eingebauten Aggregate. Die Ventilatoren befinden sich hinter einem vor Berührung schützenden Gitter. Die Kühlluft durchströmt den Schrank von unten nach oben. Alle Aggregate sind mit Doppelfrequenzmotoren 50/60 Hz ausgestattet.

### Verwendung

**!** Das AIR-CENTER LZA ist für den Einsatz im gewerblichen Bereich geeignet, d.h. die Schutzeinrichtungen entsprechen EN DIN 294 Tabelle 4 für Personen ab 14 Jahren.

Das AIR-CENTER eignet sich zur gleichzeitigen Erzeugung von Druck und Vakuum zwischen 0 und den auf den entsprechenden Datenblättern angegebenen Höchstgrenzen (bar). Dauerbetrieb ist zulässig.

Maximale Einschalthäufigkeit: 10 pro Stunde

**!** Die Umgebungstemperatur und die Ansaugtemperatur muss zwischen 5 und 35°C liegen. Bei Temperaturen außerhalb dieses Bereiches bitten wir um Rücksprache.

Die Schrankinnentemperatur darf 50°C nicht überschreiten.

Das AIR-CENTER eignet sich zum Fördern von Luft mit einer relativen Feuchte von 30 bis 90%.

**!** Es dürfen keine gefährlichen Beimengungen (z.B. brennbare oder explosive Gase oder Dämpfe), extrem feuchte Luft, Wasserdampf, aggressive Gase oder Spuren von Öl, Öldunst und Fett angesaugt werden. Bei Anwendungsfällen, wo ein unbeabsichtigtes Abstellen oder ein Ausfall des AIR-CENTERS zu einer Gefährdung von Personen oder Einrichtungen führt, sind entsprechende Sicherheitsmaßnahmen kundenseitig vorzusehen.

B 14/4

1.3.2002

**Werner Rietschle  
GmbH + Co. KG**

Postfach 1260

79642 SCHOPFHEIM  
GERMANY

☎ 07622 / 392-0

Fax 07622 / 392300

E-Mail: info@rietschle.com

http://www.rietschle.com



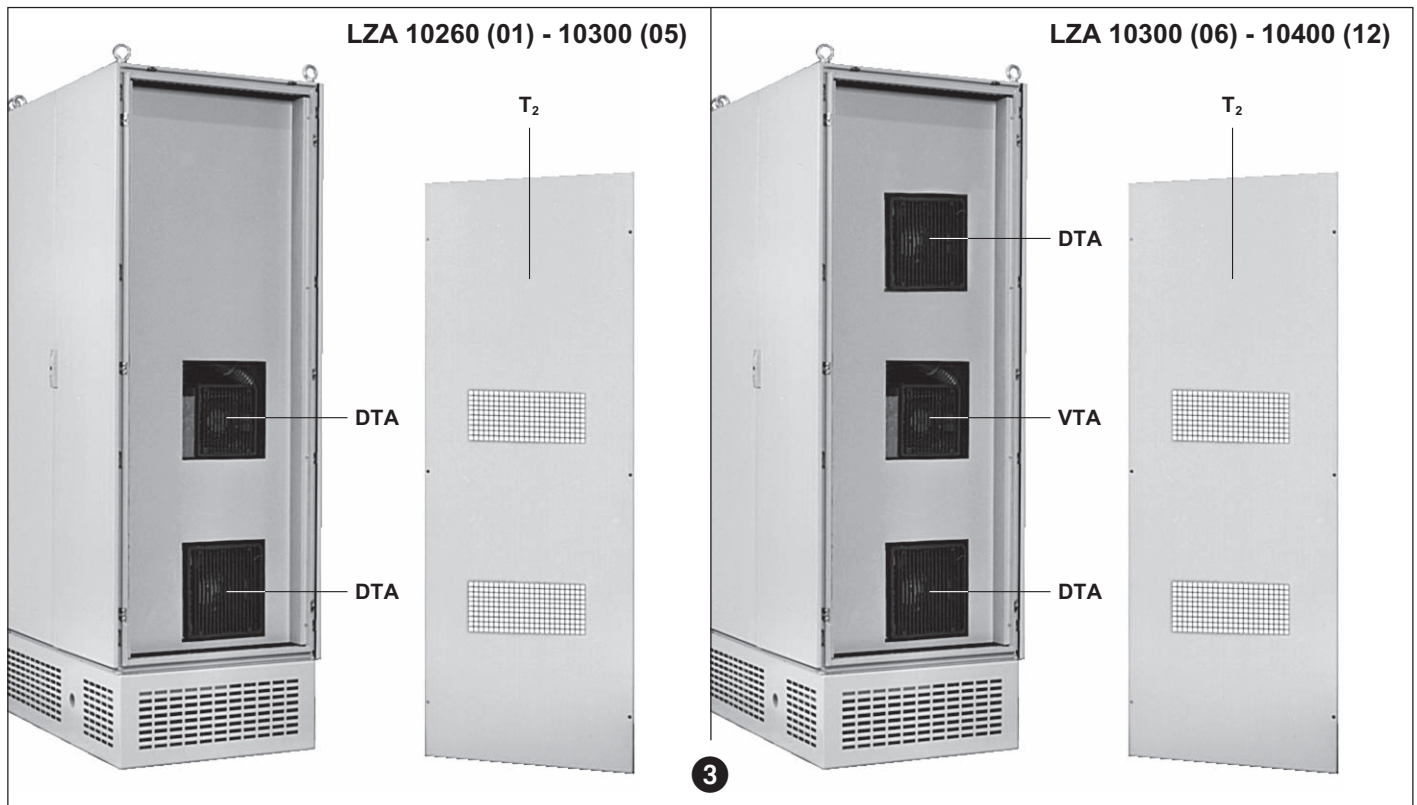

### Handhabung und Aufstellung (Bild 1 bis 3)

Die Kühlluft-Eintritte (E) müssen mindestens 0,2 m Abstand zu benachbarten Wänden haben. Die Kühlluft-Austritte (F) sollten mindestens 1 m Abstand zur Decke haben. Austretende Kühlluft darf nicht wieder angesaugt werden. Für Wartungsarbeiten empfehlen wir, vor den Türen (T) 1 m Abstand und vor dem Seitenteil (T<sub>2</sub>) 0,6 m Abstand vorzusehen.

**! Bei Aufstellung höher als 1000 m über dem Meeresspiegel macht sich eine Leistungsminderung bemerkbar. In diesem Fall bitten wir um Rücksprache.**

### Installation (Bild 4 und 5)

**! Bei Aufstellung und Betrieb ist die Unfallverhütungsvorschrift »Verdichter« VBG 16 zu beachten.**

1. Druck- und Vakuumanschlüsse (siehe entsprechendes Datenblatt)

**! Bei zu engen und/oder zu langen Leitungen vermindern sich die Leistungen der eingebauten Aggregate.**

2. Die elektrischen Motordaten sind auf den Datenschildern der jeweiligen Aggregate angegeben. Die Motoren entsprechen DIN/VDE 0530 und sind in Schutzart IP 54 und Isolationsklasse F ausgeführt. Die Motordaten sind mit den Daten des vorhandenen Stromnetzes zu vergleichen (Stromart, Spannung, Netzfrequenz, zulässige Stromstärke).

Alle elektrischen Anschlüsse für die Motoren befinden sich im Anschlusskasten (Y).

3. Motoren über Motorschutzschalter anschließen (zur Absicherung ist ein Motorschutzschalter und zur Zugentlastung des Anschluss-Kabels sind Pg-Verschraubungen vorzusehen).

Wir empfehlen die Verwendung von Motorschutzschaltern, deren Abschaltung zeitverzögert erfolgt, abhängig von einem evtl. Überstrom. Kurzzeitiger Überstrom kann beim Kaltstart der Maschinen auftreten.

**! Die elektrische Installation darf nur von einer Elektrofachkraft unter Einhaltung der EN 60204 vorgenommen werden. Der Hauptschalter muss durch den Betreiber vorgesehen werden.**

### Gerätekarte

Pos.	Typ	BMK	Ident-Nr	ROLAND-Sachnummer	Motor [kW] 50 / 60 Hz	Stromaufnahme [A] 50 / 60 Hz	Bemerkung
1	DTA 100	M154	002391-3168	001L126013	4,0 / 4,8	11,5 / 10,5	-
2	VLT 40	M155	002237-0111	001L126213	1,5 / 1,8	4,4 / 4,8	-
4	VLT 60	M163	002414-0118	001L126313	1,85 / 2,2	6,0 / 6,0	-
5	DTA 50	M156	002388-0166	001L126113	3,0 / 3,6	10,5 / 10,0	-
6	SFH 155	M158	002529-0210	001L126513	2,75	5,5 / 5,5	-
7	SAP 150	M105	002416-0311	001L126713	0,75 / 0,9	2,5 / 2,8	-
8	SAH 275	M152	002555-0154	001L126613	7,5 / 9,0	17,0 / 19,0	-
9	SFP 300	M153	002557-0213	001L126913	2,75	5,5 / 5,5	-
10A	SFP 360	M102A	002591-0215	001L127013	4,4	9,2 / 9,2	-
	SFP 670		002560-0217	001L127113	6,6	15,0 / 15,0	-
	SFP 1060		002561-0214	001L127213	13,2	39,0 / 30,0	-
10B	SFP 670	M102B	002560-0217	001L127113	6,6	15,0 / 15,0	-
	SFP 1060		002561-0214	001L127213	13,2	39 0 / 30,0	-
11	VTA 80	M124	002396-3143	001L126413	2,2 / 2,6	5,2 / 6,2	-
12/13	SAP 380	M161/M162	002550-0337	001L126813	4,0 / 4,8	11,0 / 11,0	-
14	Axiallüfter	M253-M256	811689-0000	001L135213	0,135 / 0,2	0,45 / 0,55	EBM, W4D400-DP12
-	Temp. f. hler	B310	817017-0000	093K938440	-	cos. $\varphi$ 0,6 $\rightarrow$ 2 A / 250 V cos. $\varphi$ 1 $\rightarrow$ 10 A / 250 V	Jumo, ATHR-2
-	Klemmenkasten	X001	817247-0000	001L138213	-	-	-

Zulässige Netzspannung für die Positionen 1 bis 14: 400 V (Spannungstoleranz kurzfristig / langfristig:  $\pm 10\%$ )

Zulässige Netzfrequenz für die Positionen 1 bis 14: 50 / 60 Hz (Frequenztoleranz - 5% / + 3%)

## ZAF

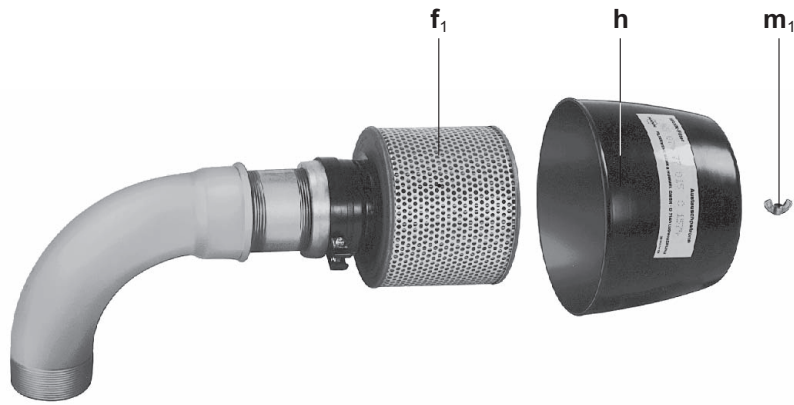

4

### Inbetriebnahme (Bild 5)

1. Motoren zur Drehrichtungsprüfung (siehe Drehrichtungspfeil) kurz starten.

**Achtung! Bei diesem Anlauf dürfen die Saug- und Druckleitungen nicht angeschlossen sein.**

2. Saug- und Druckleitungen anschließen.

### Risiken für das Bedienungspersonal

Wir empfehlen bei andauerndem Aufenthalt in nächster Umgebung des AIR-CENTERS das Benutzen persönlicher Gehörschutzmittel, um eine Dauerschädigung des Gehörs zu vermeiden.

### Wartung und Instandhaltung

**Bei Wartungsmaßnahmen, bei denen Personen durch bewegte oder spannungsführende Teile gefährdet werden können, ist das AIR-CENTER durch Ziehen der Netzstecker oder Betätigen des Hauptschalters vom E-Netz zu trennen und gegen Wiedereinschalten zu sichern.**

**Wartung nicht bei betriebswarmen Aggregaten durchführen. (Verletzungsgefahr durch heiße Maschinenteile).**

Wartung der einzelnen Aggregate siehe entsprechende Betriebsanleitungen:

VTA 80	→ B 250
VLT 40, VLT 60	→ B 280
DTA 50, DTA 100	→ B 355
SAP 150, SAP 380	→ B 545
SFP 300, SFP 360, SFP 670, SFP 1060	→ B 552, Frequenzumrichter 820865 und 820882
SAH 275	→ B 556
SFH 155	→ B 558, Frequenzumrichter 820865

Für Nachschmierung, Lamellenkontrolle und Lamellenwechsel bei der DTA und VTA muss beim AIR-CENTER das Seitenteil (T<sub>2</sub>) demontiert werden (siehe Bild 3). Für alle weiteren Wartungsmaßnahmen müssen die Türen (T) geöffnet und demontiert werden (siehe Bild 1).

Für nähere Informationen des Zubehörs siehe folgende Datenblätter:

Rückschlagventil ZRK	→ Z 901
Ansaugfilter ZAF	→ Z 902
Saug-Begrenzungsventil ZBS	→ Z 913
Druck-Begrenzungsventil ZBD	→ Z 914

### 1. Filter (ZAF) (Bild 4)

Der Ansaugfilter (ZAF) muss spätestens alle 250 Betriebsstunden gereinigt und der Filtereinsatz nach 3000 Betriebsstunden gewechselt werden. Flügelmutter (m<sub>1</sub>) herausdrehen. Schutzhaube (h) und Filterpatrone (f<sub>1</sub>) abnehmen. Filterpatrone reinigen (ausblasen und von Hand ausklopfen) bzw. ersetzen. Der Einbau erfolgt in umgekehrter Reihenfolge.

### 2. Kühlung (Bild 1 und 2)

Bei starkem Staubanfall können sich die Luftschlitze des AIR-CENTERS zusetzen. Deshalb müssen in regelmäßigen Abständen die Öffnungen für den Kühlluft-Eintritt (E) und für den Kühlluft-Austritt (F) überprüft und durch Ausblasen gereinigt werden.

### Störungen und Abhilfe

siehe beiliegende Betriebsanleitungen

### Anhang:

**Reparaturarbeiten:** Bei Reparaturarbeiten vor Ort muss der Motor von einer Elektrofachkraft vom Netz getrennt werden, so dass kein unbeabsichtigter Start erfolgen kann. Für Reparaturen empfehlen wir den Hersteller, dessen Niederlassungen oder Vertragsfirmen in Anspruch zu nehmen. Die Anschrift der für Sie zuständigen Service-Stelle kann beim Hersteller erfragt werden (siehe Hersteller-Adresse).

Nach einer Reparatur bzw. vor der Wiedereinbetriebnahme sind die unter "Installation" und "Inbetriebnahme" aufgeführten Maßnahmen wie bei der Erstinbetriebnahme durchzuführen.

**Innerbetrieblicher Transport:** Zum Anheben und Transportieren des AIR-CENTERS ist der Schrank an den Transportösen aufzuhängen.

**⚠ Der Transport darf nur bei geschlossenen Türen erfolgen.**

Gewichte siehe Tabelle.

**Lagerhaltung:** Das AIR-CENTER ist in trockener Umgebung mit normaler Luftfeuchtigkeit zu lagern. Bei einer relativen Feuchte von über 80 % empfehlen wir Trockenmittel einzulegen und alle Öffnungen luftdicht zu verschließen.

**Entsorgung:** Die Verschleißteile der Aggregate (als solche in der Ersatzteilliste gekennzeichnet) sind Sonderabfall und nach den landesüblichen Abfallgesetzen zu entsorgen.

**Stromlaufplan:** Der Plan zeigt die maximale Bestückung (LZA 10400 (12)). Die Verdrahtung bei den übrigen Varianten ist analog. Lediglich bestimmte Aggregate sind nicht vorhanden.



LZA

LZA 10260  
LZA 10300  
LZA 10400

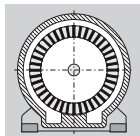

**AIR-CENTER**

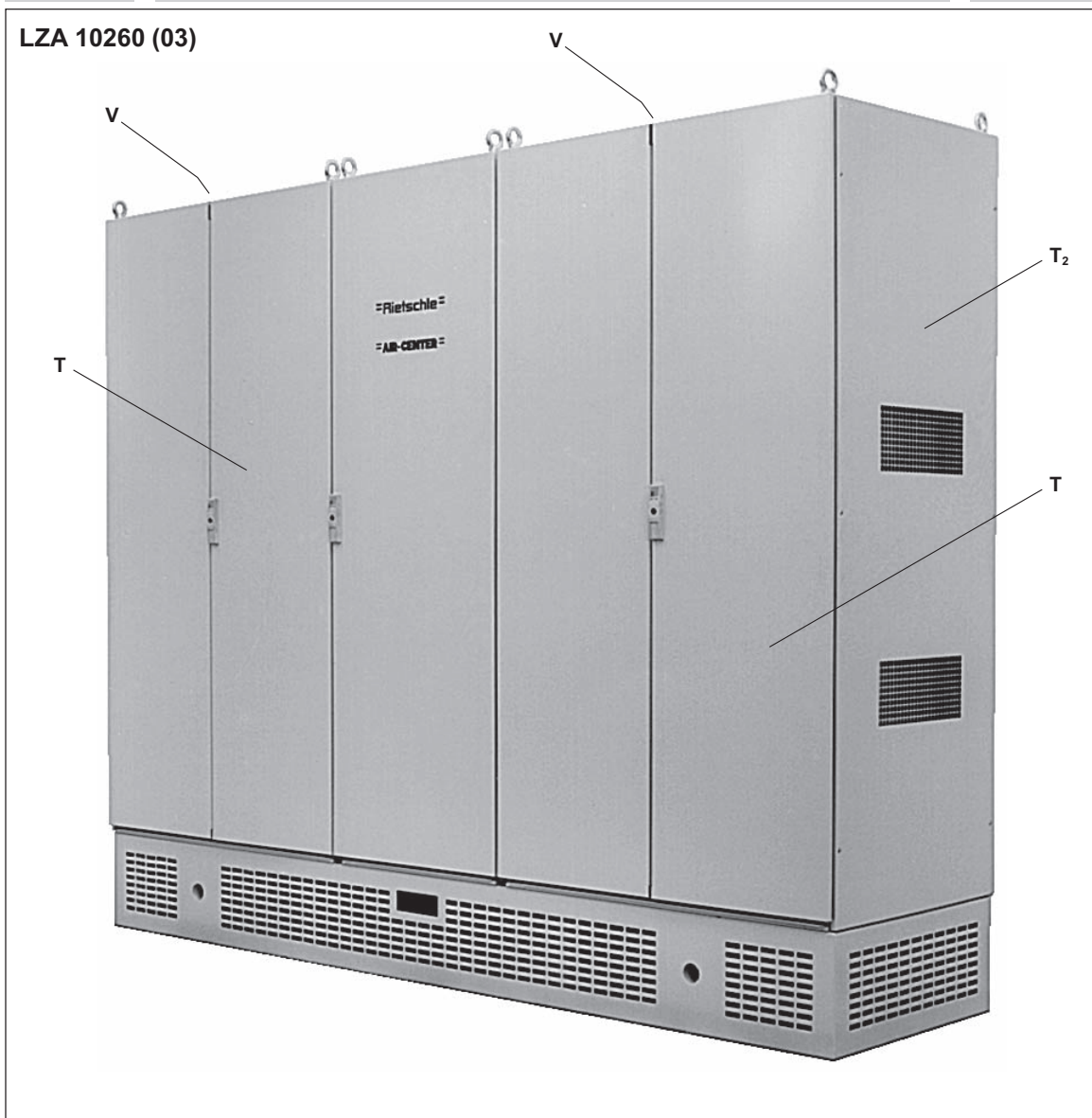
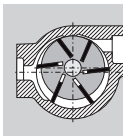

**Description**

The AIR-CENTER is available in different sizes, dependent upon its internal components. Roof fans (V) on the box provide intensive air cooling of the built-in components. The fans are located behind a protective grill. The cooling air flows through the box from bottom to top. All components are equipped with dual frequency motors 50/60 Hz.

**Suitability**

**!** The AIR-CENTER LZA is suitable for use in the industrial field, i.e. the protection equipment corresponds to EN DIN 294 table 4, for people aged 14 and over.

The AIR-CENTER simultaneously produces pressure and vacuum between 0 and the maximum limits, which are shown on the corresponding data sheets. It can be operated continuously. Max. permissible number of starts: 10 per hour

**!** The ambient and suction temperatures must be between 5 and 35° C. For temperatures outside this range please contact your supplier.

The internal temperature of the unit should not exceed 50° C.

The AIR-CENTER is suitable for use with air of a relative humidity of 30 to 90%.

**!** Dangerous mixtures (i.e. inflammable or explosive gases or vapours), extremely humid air, water vapour, aggressive gases or traces of oil and grease must not be handled.

For all applications where an unplanned shut down of the AIR-CENTER could possibly cause harm to persons or installations, then the corresponding safety backup system must be installed.

BE 14/4

1.3.2002

**Werner Rietschle GmbH + Co. KG**

Postfach 1260  
79642 SCHOPFHEIM  
GERMANY

☎ 07622 / 392-0

Fax 07622 / 392300

E-Mail: info@rietschle.com

http://www.rietschle.com

**Rietschle (UK) Ltd.**

Bellingham Way

NEW HYTHE  
KENT ME20 6XS  
UNITED KINGDOM

☎ 01622 / 716816

Fax 01622 / 715115

E-Mail: info@rietschle.co.uk

http://www.rietschle.co.uk

**Pump ranges**

These operating instructions apply to the following AIR-CENTER: LZA 12600 (01) to (03), LZA 10300 (04) to (08) and LZA 10400 (09) bis (12)

LZA	Data sheet	Equipment of the AIR-CENTER with following components
10260 (01)	971005-0001	DTA 100 + VLT 40 + VLT 60 + DTA 50 + SFH 155 + SAP 150 + SAH 275 + SFP 360
10260 (02)	971005-0002	DTA 100 + VLT 40 + VLT 60 + DTA 50 + SFH 155 + SAP 150 + SAH 275 + SFP 670
10260 (03)	971005-0003	DTA 100 + VLT 40 + VLT 60 + DTA 50 + SFH 155 + SAP 150 + SAH 275 + SFP 1060
10300 (04)	971005-0004	DTA 100 + VLT 40 + VLT 60 + DTA 50 + SFH 155 + SAP 150 + SAH 275 + SFP 1060 + SFP 670
10300 (05)	971005-0005	DTA 100 + VLT 40 + VLT 60 + DTA 50 + SFH 155 + SAP 150 + SAH 275 + 2 x SFP 1060
10300 (06)	971005-0006	DTA 100 + VLT 40 + VLT 60 + DTA 50 + SFH 155 + SAP 150 + SAH 275 + SFP 360 + SFP 300 + VTA 80 + SAP 380
10300 (07)	971005-0007	DTA 100 + VLT 40 + VLT 60 + DTA 50 + SFH 155 + SAP 150 + SAH 275 + SFP 670 + SFP 300 + VTA 80 + SAP 380
10300 (08)	971005-0008	DTA 100 + VLT 40 + VLT 60 + DTA 50 + SFH 155 + SAP 150 + SAH 275 + SFP 1060 + SFP 300 + VTA 80 + SAP 380
10400 (09)	971005-0009	DTA 100 + VLT 40 + VLT 60 + DTA 50 + SFH 155 + SAP 150 + SAH 275 + SFP 1060 + SFP 670 + SFP 300 + VTA 80 + SAP 380
10400 (10)	971005-0010	DTA 100 + VLT 40 + VLT 60 + DTA 50 + SFH 155 + SAP 150 + SAH 275 + 2 x SFP 1060 + SFP 300 + VTA 80 + SAP 380
10400 (11)	971005-0011	DTA 100 + VLT 40 + VLT 60 + DTA 50 + SFH 155 + SAP 150 + SAH 275 + SFP 1060 + SFP 670 + SFP 300 + VTA 80 + 2 x SAP 380
10400 (12)	971005-0012	DTA 100 + VLT 40 + VLT 60 + DTA 50 + SFH 155 + SAP 150 + SAH 275 + 2 x SFP 1060 + SFP 300 + VTA 80 + 2 x SAP 380

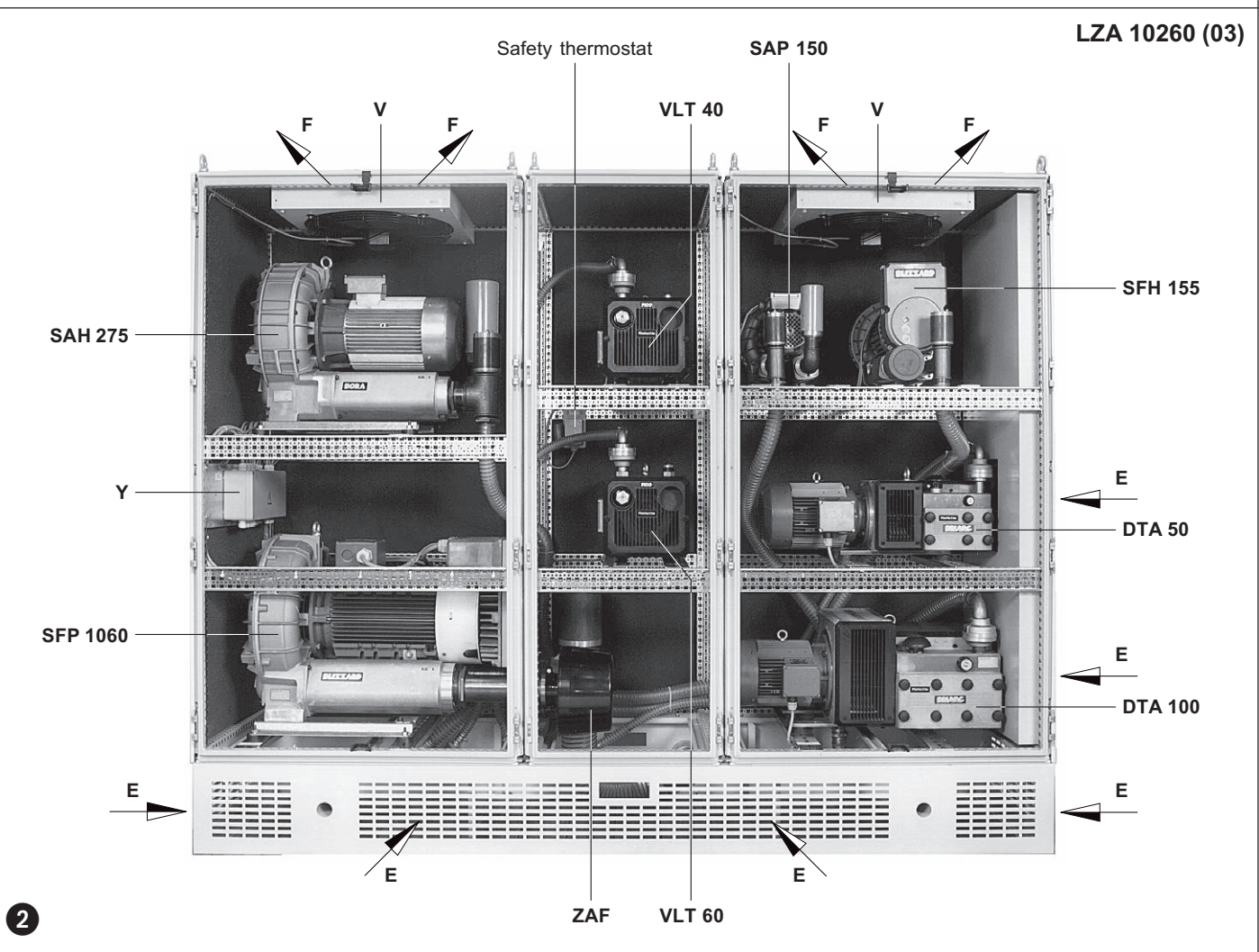

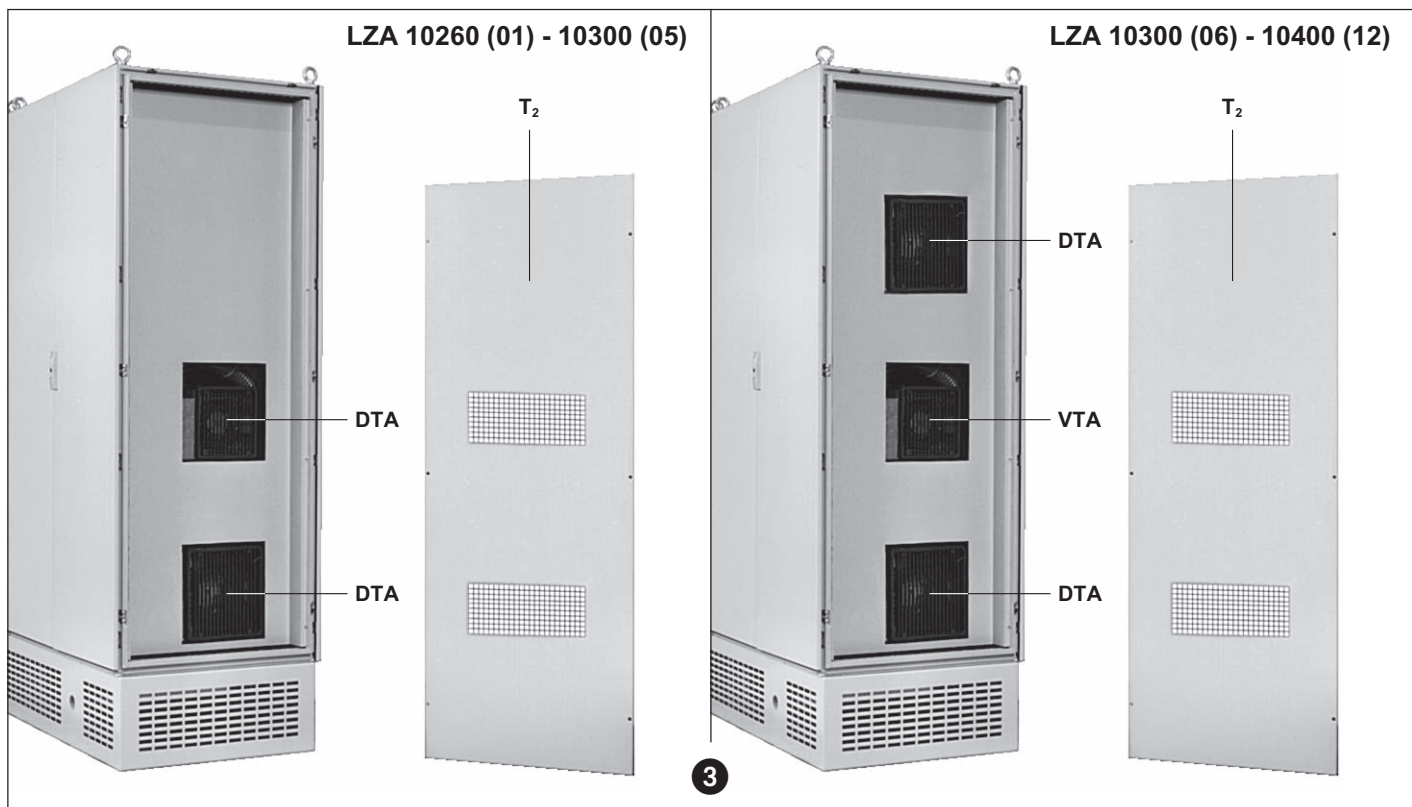

#### Handling and Setting up (pictures 1 to 3)

The cooling air entries (E) must have a minimum distance of 0.2 m from any obstruction. The cooling air exits (F) must have a minimum distance of 1 m from the ceiling. The discharged cooling air must not be re-circulated. For maintenance purposes we recommend a space of 1 m in front of the doors (T) and a space of 0,6 m in front of the side part (T<sub>2</sub>).

**For installations that are higher than 1000 m above sea level there will be a loss in capacity. For further advice please contact your supplier.**

#### Installation (pictures 4 and 5)

**⚠ For operating and installation follow any relevant national standards that are in operation.**

1. Pressure and vacuum connections (see corresponding data sheet)

**⚠ Long and/or small bore pipework should be avoided as this tends to reduce the capacity of the built-in units.**

2. The electrical data can be found on the data plates of the respective components. The motors correspond to DIN/VDE 0530 and have IP 54 protection and insulation class F. Check the electrical data of the motor for compatibility with your available supply (voltage, frequency, permissible current etc.).

All electrical connections for the motors are located in the connection housing (Y).

3. Connect the motors via a motor starter. It is advisable to use thermal overload motor starters to protect the motor and wiring. All cabling used on starters should be secured with good quality cable clamps.

We recommend that motor starters should be used that are fitted with a time delayed trip resulting from running beyond the amperage setting. When the unit is started cold, overamperage may occur for a short time.

**⚡ The electrical installation should only be carried out by a qualified electrician under the observance of EN 60204. The main switch must be planned through the operator.**

#### Units list

Pos.	Type	BMK	Ident-Nr	ROLAND-subject number	motor [kW] 50 / 60 Hz	Current drawn [A] 50 / 60 Hz	Remark
1	DTA 100	M154	002391-3168	001L126013	4,0 / 4,8	11,5 / 10,5	-
2	VLT 40	M155	002237-0111	001L126213	1,5 / 1,8	4,4 / 4,8	-
4	VLT 60	M163	002414-0118	001L126313	1,85 / 2,2	6,0 / 6,0	-
5	DTA 50	M156	002388-0166	001L126113	3,0 / 3,6	10,5 / 10,0	-
6	SFH 155	M158	002529-0210	001L126513	2,75	5,5 / 5,5	-
7	SAP 150	M105	002416-0311	001L126713	0,75 / 0,9	2,5 / 2,8	-
8	SAH 275	M152	002555-0154	001L126613	7,5 / 9,0	17,0 / 19,0	-
9	SFP 300	M153	002557-0213	001L126913	2,75	5,5 / 5,5	-
10A	SFP 360	M102A	002591-0215	001L127013	4,4	9,2 / 9,2	-
	SFP 670		002560-0217	001L127113	6,6	15,0 / 15,0	-
	SFP 1060		002561-0214	001L127213	13,2	39,0 / 30,0	-
10B	SFP 670	M102B	002560-0217	001L127113	6,6	15,0 / 15,0	-
	SFP 1060		002561-0214	001L127213	13,2	39 0 / 30,0	-
11	VTA 80	M124	002396-3143	001L126413	2,2 / 2,6	5,2 / 6,2	-
12/13	SAP 380	M161/M162	002550-0337	001L126813	4,0 / 4,8	11,0 / 11,0	-
14	Axial fan	M253-M256	811689-0000	001L135213	0,135 / 0,2	0,45 / 0,55	EBM, W4D400-DP12
-	Temp. sensor	B310	817017-0000	093K938440	-	cos. φ 0,6 → 2 A / 250 V cos. φ 1 → 10 A / 250 V	Jumo, ATHR-2
-	Terminal box	X001	817247-0000	001L138213	-	-	-

Allowable main voltage for positions 1 to 14: 400 V (voltage tolerance short-term / long-term: ± 10 %)

Allowable main frequency for positions 1 to 14: 50 / 60 Hz (frequency tolerance - 5 % / + 3 %)

## ZAF



### Initial Operation (picture 5)

1. Initially switch the units on and off for a few seconds to check the direction of rotation against the direction arrow.

**Note: On this initial start the pipework should not be connected.**

2. Connect the suction and pressure pipes.

### Potential risks for operating personnel

When working constantly in the vicinity of the AIR-CENTER we recommend wearing ear protection to avoid any damage to hearing.

### Maintenance and Servicing

 **When maintaining these units and in situations where personnel could be injured by moving parts or live electrical parts, the AIR-CENTER must be isolated by totally disconnecting the electrical supply. It is imperative that the unit can not be re-started during the maintenance operation.**

**Do not maintain a component that is at its normal operating temperature as there is a danger from hot parts.**

For maintenance of the individual components see corresponding operating instructions:

VTA 80 → **BE 250**

VLT 40, VLT 60 → **BE 280**

DTA 50, DTA 100 → **BE 355**

SAP 150, SAP 380 → **BE 545**

SFP 300, SFP 360, SFP 670, SFP 1060 → **BE 552**

SAH 275 → **BE 556**

SFH 155 → **BE 558**

For lubrication, checking and changing blades on the DTA and VTA, the side panel ( $T_2$ ) of the AIR-CENTER must be removed (see picture 3).

For all other maintenance the doors (T) must be opened (see picture 1).

For further information on the accessories see following data sheets:

Non-return valve ZRK → **Z 901**

Suction filter ZAF → **Z 902**

Vacuum limitation valve ZBS → **Z 913**

Pressure limitation valve ZBD → **Z 914**

#### 1. Filter (ZAF) (picture 4)

The suction filter (ZAF) should be cleaned every 250 operating hours and changed every 3000 operating hours. Changing the filter: unscrew wing nut ( $m_1$ ). Remove filter cover (h) and filter cartridge ( $f_1$ ). The filter cartridge can be cleaned by knocking out by hand or by using compressed air. Replace the filter cartridge if necessary. Re-assemble in reverse order.

#### 2. Cooling (pictures 1 and 2)

The space between the air slots of the AIR-CENTER may become blocked by dust. They must be checked and cleaned regularly, by blowing out the slots of cooling air entry (E) and cooling air exit (F) with compressed air.

### Trouble Shooting

see enclosed operating instructions

### Appendix:

**Repair on Site:** For all repairs on site an electrician must disconnect the motor so that an accidental start of the unit cannot happen.

All engineers are recommended to consult the original manufacturer or one of the subsidiaries, agents or service agents. The address of the nearest repair workshop can be obtained from the manufacturer on application.

After a repair or before re-installation follow the instructions as shown under the headings "Installation and Initial Operation".

**Lifting and Transport:** To lift and transport the AIR-CENTER the eye bolt on the box must be used.

 **All doors must be closed during transportation.**

The weight of the AIR-CENTER is shown in the accompanying table.

**Storage:** The AIR-CENTER must be stored in dry ambient conditions with normal humidity. We recommend for a relative humidity of over 80%, that the appropriate drying agents are put in and it is made airtight.

**Disposal:** The wearing parts (as listed in the spare parts lists) should be disposed of with due regard to health and safety regulations.

**Wiring diagram:** The diagram shows the maximum equipment (LZA 10400 (12)). The wiring of the remaining versions is analogous. Merely certain components are not existing.



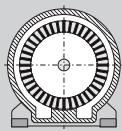

## AIR-CENTER

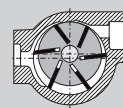

LZA

LZA 10260

LZA 10300

LZA 10400

LZA 10260 (03)

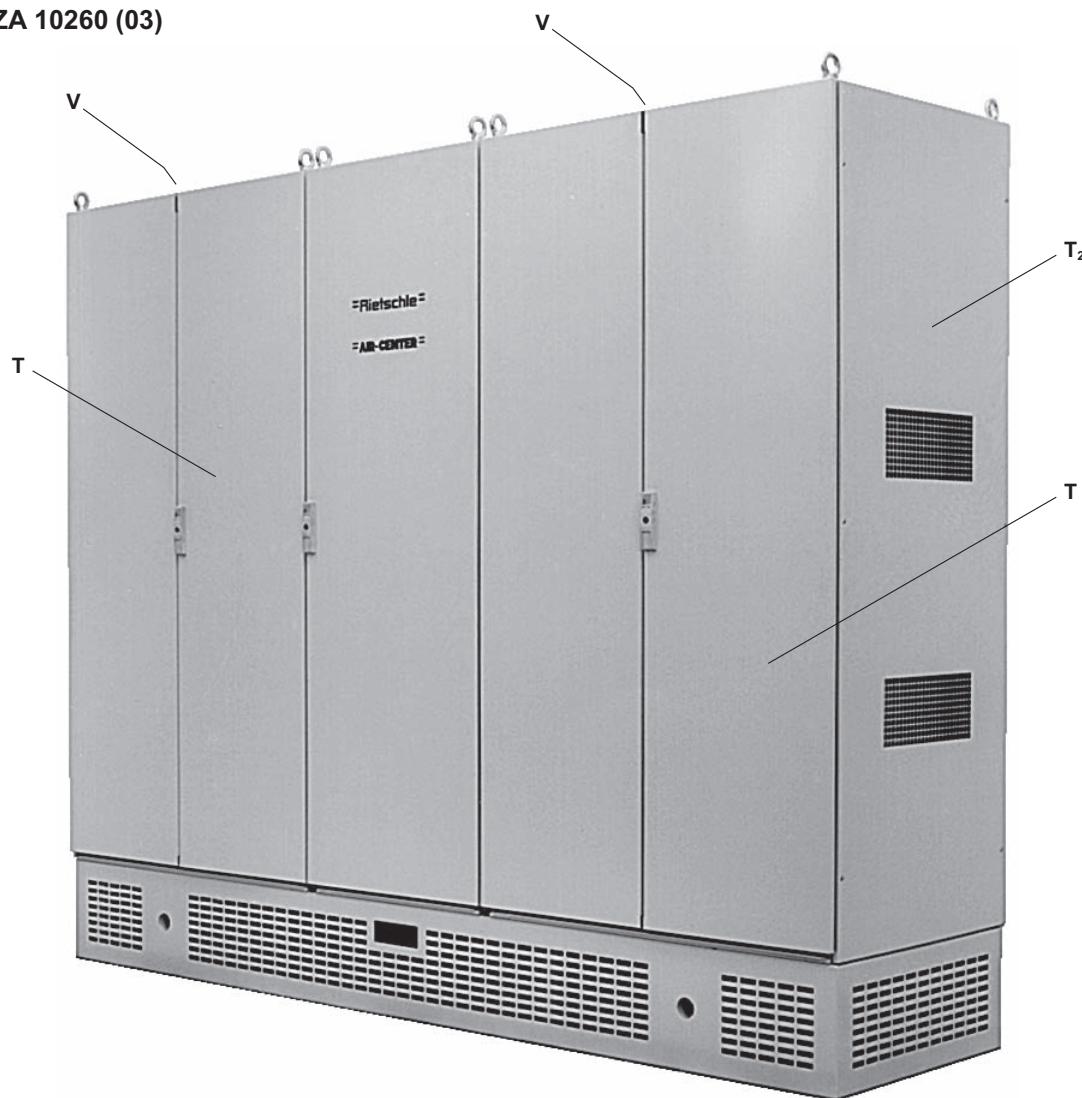

### Description

L'AIR CENTER est disponible dans différentes variantes d'équipement. Des extracteurs d'air (V) sur l'armoire garantissent un refroidissement intensif des appareils. Les ventilateurs se trouvent derrière une grille de protection. L'air de refroidissement circule dans l'armoire du bas vers le haut.

Tous les appareils sont équipés de moteurs bi-fréquence 50/60 Hz.

### Application

**!** Les AIR CENTER LZA sont prévus pour une utilisation industrielle ; c'est-à-dire répondant aux protections prévues par EN DIN 294 tableau 4 pour les personnes à partir de 14 ans.

L'AIR CENTER permet de produire simultanément du vide et de la pression depuis 0 et jusqu'aux valeurs limites indiquées sur les fiches techniques. Un fonctionnement en continu est possible. Nombre de mises en route maximales 10 par heure.

**!** La température ambiante et d'aspiration doit se situer entre 5 et 35°C. Pour des températures en dehors de cette fourchette, merci de nous consulter. La température intérieure ne doit pas dépasser 50 ° C.

L'AIR CENTER est conçu pour véhiculer de l'air d'une humidité relative entre 30 et 90 %.

**!** Les additifs dangereux (par ex. vapeurs ou gaz inflammables, explosifs), l'air extrêmement humide, la vapeur d'eau, les gaz agressifs, les traces d'huile ou de graisse ne peuvent pas être aspirés.

Si lors de l'utilisation de l'AIR CENTER, un arrêt non intentionnel ou une panne de celui-ci, peut conduire à un danger pour les personnes ou l'installation, il faut prendre les mesures de sécurité adéquates.

BF 14/4

1.3.2002

**Werner Rietschle  
GmbH + Co. KG**

Postfach 1260  
79642 SCHOPFHEIM  
GERMANY

☎ 07622 / 392-0

Fax 07622 / 392300

E-Mail: info@rietschle.com

<http://www.rietschle.com>

**Rietschle Sàrl**

8, Rue des Champs  
68220 HÉSINGUE  
FRANCE

☎ 03 89 / 702670

Fax 03 89 / 709120

E-Mail:  
commercial@rietschle.fr

<http://www.rietschle.fr>

**Séries**

Cette instruction de service concerne les AIR-CENTER suivants: LZA 12600 (01) à (03), LZA 10300 (04) à (08) et LZA 10400 (09) à (12)

LZA	Fiche technique	Composition par appareils de .../l'AIR CENTER
10260 (01)	971005-0001	DTA 100 + VLT 40 + VLT 60 + DTA 50 + SFH 155 + SAP 150 + SAH 275 + SFP 360
10260 (02)	971005-0002	DTA 100 + VLT 40 + VLT 60 + DTA 50 + SFH 155 + SAP 150 + SAH 275 + SFP 670
10260 (03)	971005-0003	DTA 100 + VLT 40 + VLT 60 + DTA 50 + SFH 155 + SAP 150 + SAH 275 + SFP 1060
10300 (04)	971005-0004	DTA 100 + VLT 40 + VLT 60 + DTA 50 + SFH 155 + SAP 150 + SAH 275 + SFP 1060 + SFP 670
10300 (05)	971005-0005	DTA 100 + VLT 40 + VLT 60 + DTA 50 + SFH 155 + SAP 150 + SAH 275 + 2 x SFP 1060
10300 (06)	971005-0006	DTA 100 + VLT 40 + VLT 60 + DTA 50 + SFH 155 + SAP 150 + SAH 275 + SFP 360 + SFP 300 + VTA 80 + SAP 380
10300 (07)	971005-0007	DTA 100 + VLT 40 + VLT 60 + DTA 50 + SFH 155 + SAP 150 + SAH 275 + SFP 670 + SFP 300 + VTA 80 + SAP 380
10300 (08)	971005-0008	DTA 100 + VLT 40 + VLT 60 + DTA 50 + SFH 155 + SAP 150 + SAH 275 + SFP 1060 + SFP 300 + VTA 80 + SAP 380
10400 (09)	971005-0009	DTA 100 + VLT 40 + VLT 60 + DTA 50 + SFH 155 + SAP 150 + SAH 275 + SFP 1060 + SFP 670 + SFP 300 + VTA 80 + SAP 380
10400 (10)	971005-0010	DTA 100 + VLT 40 + VLT 60 + DTA 50 + SFH 155 + SAP 150 + SAH 275 + 2 x SFP 1060 + SFP 300 + VTA 80 + SAP 380
10400 (11)	971005-0011	DTA 100 + VLT 40 + VLT 60 + DTA 50 + SFH 155 + SAP 150 + SAH 275 + SFP 1060 + SFP 670 + SFP 300 + VTA 80 + 2 x SAP 380
10400 (12)	971005-0012	DTA 100 + VLT 40 + VLT 60 + DTA 50 + SFH 155 + SAP 150 + SAH 275 + 2 x SFP 1060 + SFP 300 + VTA 80 + 2 x SAP 380

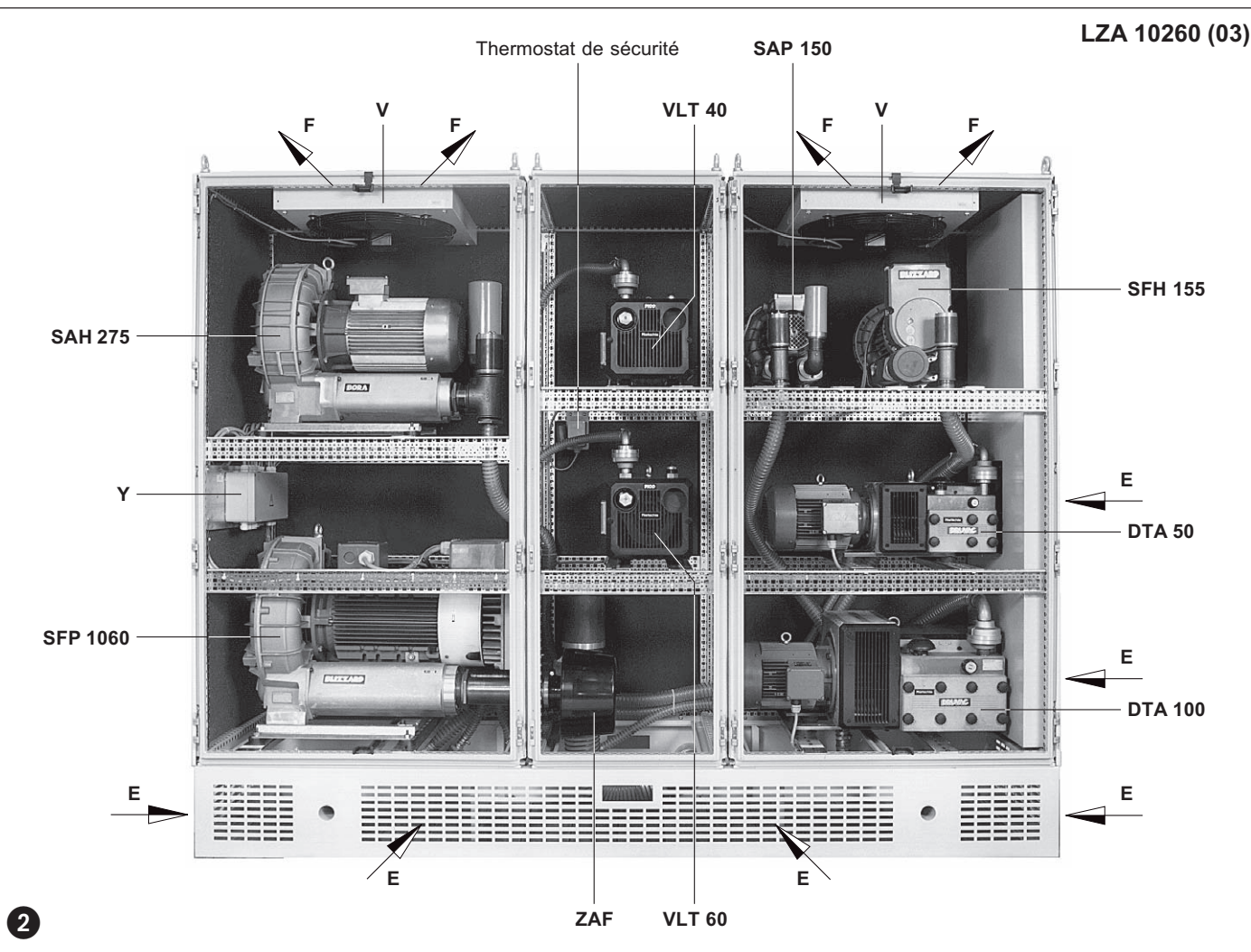

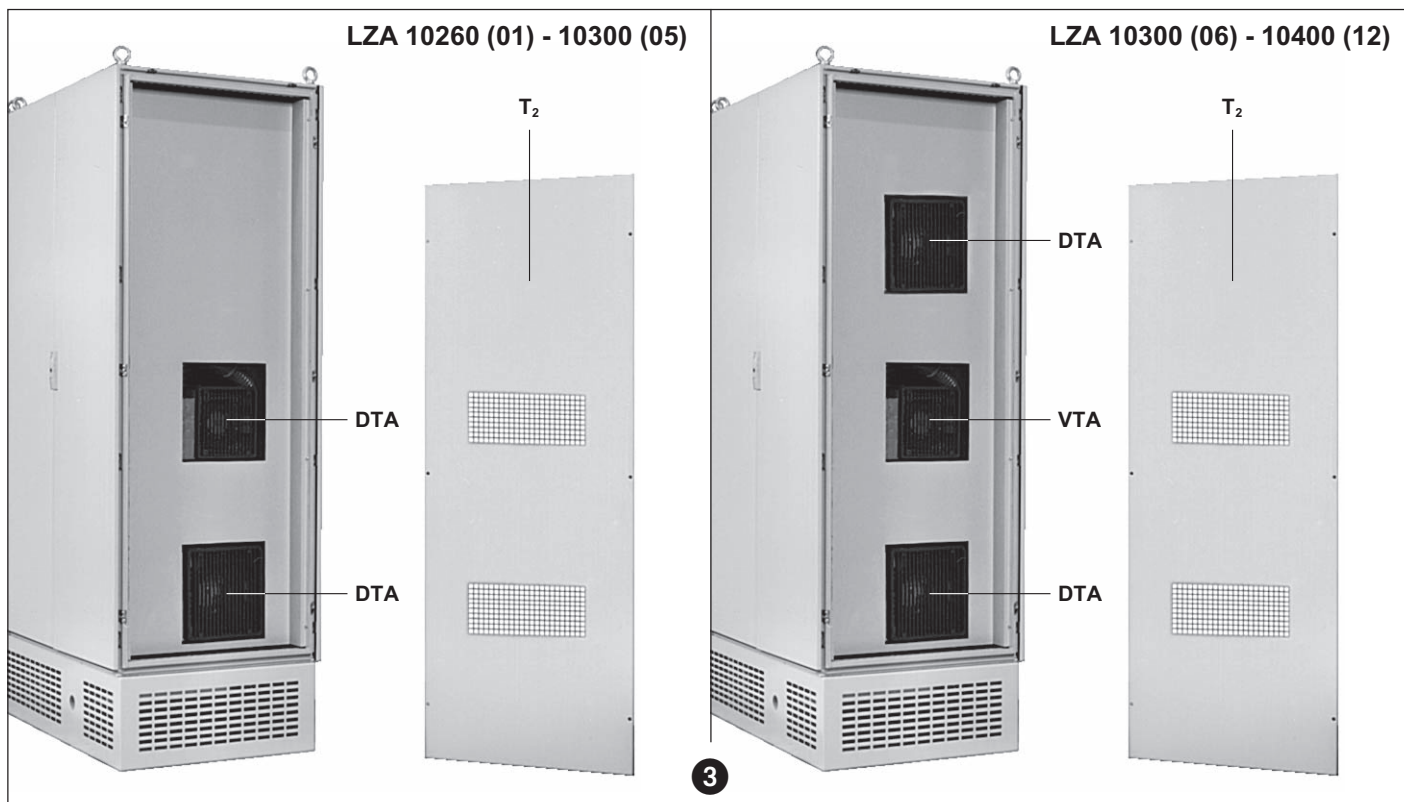

### Maniement et application (photo ❶ à ❸)

Les entrées d'air de refroidissement doivent être séparées des parois environnantes d'au moins 0,2 m. Les sorties d'air de refroidissement (F) doivent être séparées du plafond d'au moins 1 m. L'air de refroidissement refoulé ne doit pas être réaspiré.

Pour des travaux d'entretien, nous préconisons un espace disponible d' 1 m au moins devant les portes (T) et de 0,6 m sur les côtés (T<sub>2</sub>).

**⚠ En cas d'installation au-delà de 1000 m au-dessus du niveau de la mer, une diminution sensible des performances est à signaler. Dans ce cas, veuillez nous consulter.**

### Installation (photo ❹ et ❺)

**⚠ Pour l'implantation et le fonctionnement, il faut veiller à la conformité de la directive concernant la protection du travail.**

1. Raccord de vide et pression (voire la fiche technique relative)

**⚠ Une tuyauterie trop longue ou sous dimensionnée diminue les performances des appareils incorporés.**

2. Les données électriques du moteur sont indiquées sur la plaque signalétique de chaque appareil. Elles répondent aux normes DIN/VDE 0530 et sont en IP 54 classe F. Les données électriques du moteur doivent être compatibles avec le réseau (type de courant, tension, fréquence, intensité). Tous les raccordements électriques des moteurs se trouvent dans le boîtier (Y). Celui-ci comprend également le schéma de raccordement de l'AIR CENTER.

3. Relier le moteur à un disjoncteur (nous préconisons un disjoncteur pour la protection du moteur, ainsi que le blocage du câble électrique par un presse-étoupe).

Nous recommandons un disjoncteur à coupure temporisée, pouvant supporter une éventuelle surintensité. Lors d'un démarrage à froid, une éventuelle surintensité peut se produire momentanément.

**⚡ L'installation électrique ne peut être réalisée que par un professionnel qualifié en respectant la norme EN 60204. L'interrupteur principal doit être prévu par l'utilisateur.**

### Liste des appareils

Pos.	Type	BMK	N° réf.	N° MAN ROLAND	Moteur [kW] 50 / 60 Hz	Intensité [A] 50 / 60 Hz	Observation
1	DTA 100	M154	002391-3168	001L126013	4,0 / 4,8	11,5 / 10,5	-
2	VLT 40	M155	002237-0111	001L126213	1,5 / 1,8	4,4 / 4,8	-
4	VLT 60	M163	002414-0118	001L126313	1,85 / 2,2	6,0 / 6,0	-
5	DTA 50	M156	002388-0166	001L126113	3,0 / 3,6	10,5 / 10,0	-
6	SFH 155	M158	002529-0210	001L126513	2,75	5,5 / 5,5	-
7	SAP 150	M105	002416-0311	001L126713	0,75 / 0,9	2,5 / 2,8	-
8	SAH 275	M152	002555-0154	001L126613	7,5 / 9,0	17,0 / 19,0	-
9	SFP 300	M153	002557-0213	001L126913	2,75	5,5 / 5,5	-
10A	SFP 360	M102A	002591-0215	001L127013	4,4	9,2 / 9,2	-
	SFP 670		002560-0217	001L127113	6,6	15,0 / 15,0	-
	SFP 1060		002561-0214	001L127213	13,2	39,0 / 30,0	-
10B	SFP 670	M102B	002560-0217	001L127113	6,6	15,0 / 15,0	-
	SFP 1060		002561-0214	001L127213	13,2	39 0 / 30,0	-
11	VTA 80	M124	002396-3143	001L126413	2,2 / 2,6	5,2 / 6,2	-
12/13	SAP 380	M161/M162	002550-0337	001L126813	4,0 / 4,8	11,0 / 11,0	-
14	Ventilateur	M253-M256	811689-0000	001L135213	0,135 / 0,2	0,45 / 0,55	EBM, W4D400-DP12
-	Sonde de temp.	B310	817017-0000	093K938440	-	cos. φ 0,6 → 2 A / 250 V cos. φ 1 → 10 A / 250 V	Jumo, ATHR-2
-	Boîte à bornes	X001	817247-0000	001L138213	-	-	-

Tension pour les positions 1 à 14 : 400 V (tolérance à court terme / à long terme ± 10 %)

Fréquence pour les positions 1 à 14 : 40/60 Hz (tolérance - 5 % / + 3 %)

## ZAF

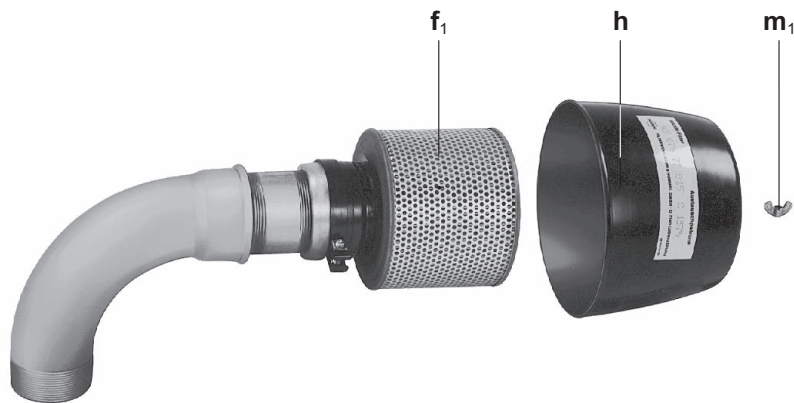

4

### Mise en service (photo 5)

1. Mettre les moteurs momentanément en service et contrôler le sens de rotation selon la flèche.

**Attention ! Lors de ce test, les tuyauteries ne doivent pas être raccordées.**

2. Raccorder les tuyauteries d'aspiration et de refoulement (surpression).

### Risques pour le personnel utilisateur

Nous recommandons, en cas de séjour prolongé, à proximité de l'AIR CENTER, de protéger l'oreille pour éviter une détérioration de l'ouïe.

### Entretien et maintenance

**En cas d'intervention pouvant constituer un risque humain dû à des éléments en mouvement ou sous tension, il faut débrancher la prise de courant de l'AIR CENTER ou couper le commutateur principal, et garantir contre un réembranchement ou un réarmement.**

**Ne pas effectuer de maintenance sur un appareil à température de fonctionnement (risque de blessure par des éléments chauds de la pompe).**

Pour l'entretien des différents appareils, voir les instructions de service correspondantes ; à savoir:

VTA 80	→	<b>BF 250</b>
VLT 40, VLT 60	→	<b>BF 280</b>
DTA 50, DTA 100	→	<b>BF 355</b>
SAP 150, SAP 380	→	<b>BF 545</b>
SFP 300, SFP 360, SFP 670, SFP 1060	→	<b>BF 552</b> , Variateur de fréquence <b>820865</b> et <b>820882</b>
SAH 275	→	<b>BF 556</b>
SFH 155	→	<b>BF 558</b> , Variateur de fréquence <b>820865</b>

En cas de graissage, contrôle et changement des palettes sur les DTA et VTA, il faut démonter la paroi latérale (T<sub>2</sub>) de l'AIR CENTER (voir photo 3). Pour toutes les autres interventions de maintenance, il faut ouvrir les portes (T) et les démonter (voir photo 1).

Pour de plus amples informations sur les accessoires, consulter les fiches techniques suivantes:

Clapet anti-retour ZRK	→	<b>Z 901</b>
Filtre d'aspiration ZAF	→	<b>Z 902</b>
Limiteur de dépression ZBS	→	<b>Z 913</b>
Limiteur de surpression ZBD	→	<b>Z 914</b>

#### 1. Filtre (ZAF) (photo 4)

Le filtre d'aspiration (ZAF) doit être nettoyé au plus tard toutes les 250 heures de fonctionnement et remplacé après 3000 heures de fonctionnement. Pour procéder à cette opération : dévisser l'écrou (m<sub>1</sub>), enlever le capot (h), retirer la cartouche (f<sub>1</sub>). Nettoyer la cartouche par soufflage d'air ou par tapotement puis remonter dans l'ordre inverse.

#### 2. Refroidissement (photos 1 et 2)

En cas de forte présence de poussières, les ouvertures pour l'aération de l'AIR CENTER peuvent se colmater. C'est pourquoi, il faut à intervalles réguliers vérifier les entrées (E) et les sorties (F) d'air de refroidissement et les nettoyer par soufflage.

### Incidents et solutions

voir les instructions de service jointes

### Appendice:

**Réparations:** Pour des travaux effectués sur place, le moteur doit être débranché du réseau par un électricien agréé, de sorte qu'aucun redémarrage non intentionnel ne puisse survenir. Pour les réparations et en particulier s'il s'agit de garanties, nous recommandons de vous adresser au constructeur ou à des réparateurs agréés par lui. Les adresses de ces sociétés peuvent être obtenues sur demande.

Après une réparation, lors de la remise en fonctionnement, les points cités sous « installation » et « mise en service » doivent être observés.

**Transport interne:** Pour la manutention, de l'AIR CENTER, il faut se servir des anneaux de levage sur l'armoire.

**⚠ Le transport ne peut s'effectuer que portes fermées.**

Pour les poids, voir tableau.

**Conditions d'entreposage:** l'AIR CENTER doit être entreposé dans une atmosphère sèche avec une humidité normale. Si celle-ci dépasse les 80 %, nous préconisons la mise en place de siccatifs et la fermeture de tous les orifices.

**Recyclage:** les pièces d'usure (mentionnées sur l'éclaté) constituent des éléments à éliminer suivant les règles en vigueur dans chaque pays.

**Schéma électrique:** Le schéma indique le nombre de circuits maximum (LZA 104000 (12)) ; Le câblage est identique chez les autres variantes. Seuls, parfois certains appareils ne sont pas utilisés.

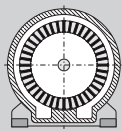

# AIR-CENTER

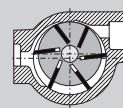

LZA

LZA 10260

LZA 10300

LZA 10400

LZA 10260 (03)

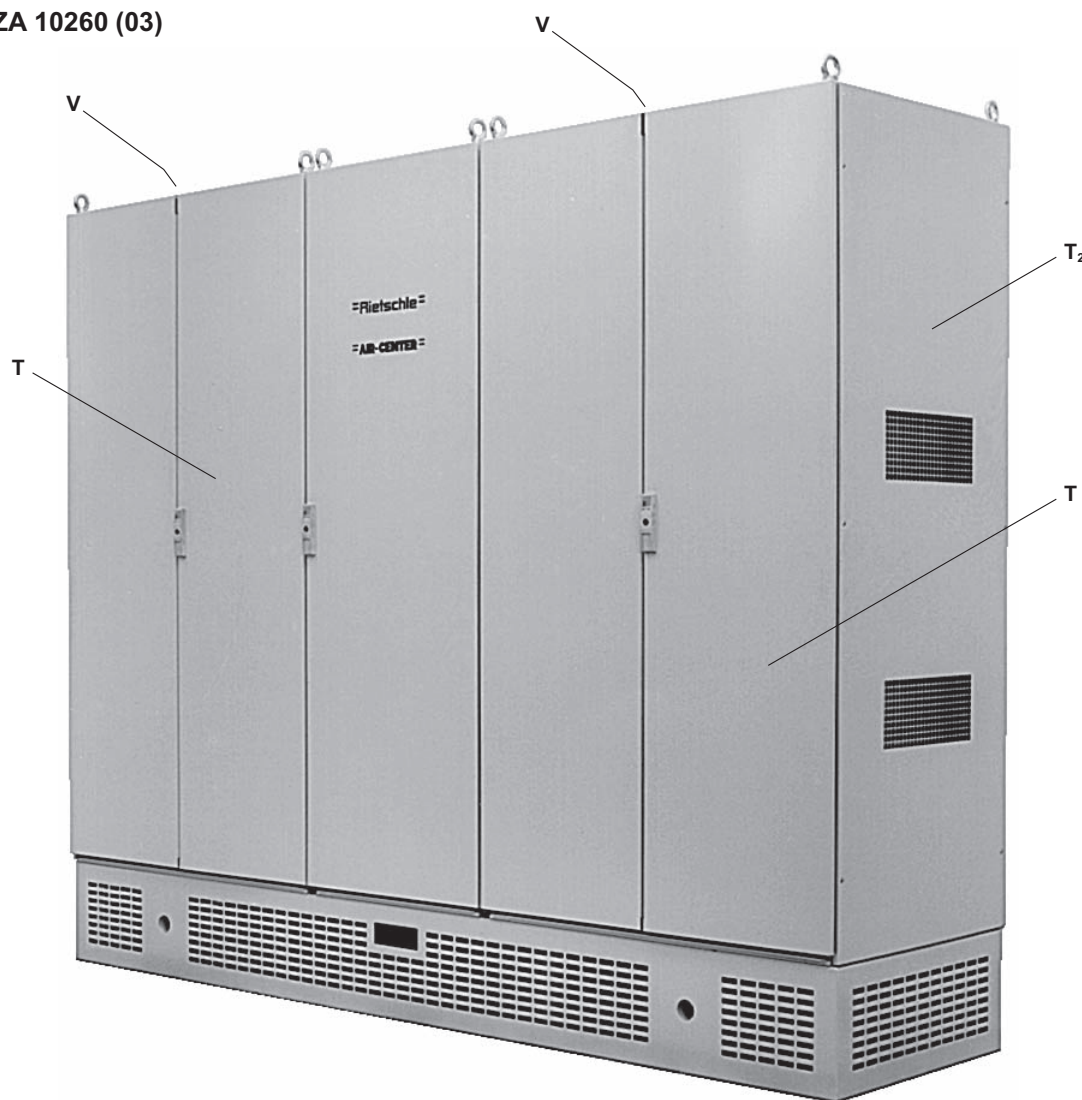

### Descrizione

L'AIR-CENTER è disponibile in diverse grandezze in base ai componenti in esso contenuti. I ventilatori (V) posti sul tetto e coperti da una griglia di protezione, provvedono ad una ventilazione intensiva dei componenti stessi.

L'aria di raffreddamento circola nell'armadio partendo dal basso verso l'alto.

Tutti i componenti sono equipaggiati con motori a doppia frequenza 50/60 Hz.

### Applicazione

**! L'AIR CENTER LZA è adatto per utilizzo in campo industriale ed è dotato di dispositivi di protezione in base a EN DIN 294, tabella 4.**

L'AIR CENTER è adatto per fornire contemporaneamente vuoto e compressione fra 0 ed il limite massimo (bar) riportato sulla targhetta applicata alla console. L'AIR CENTER è idoneo per funzionamento in servizio continuo.

Numero massimo di avviamenti all'ora: 10 per ora

**! La temperatura ambiente e quella d'aspirazione devono essere fra i 5 ed i 35°C. In caso di temperature al di fuori di questo campo Vi preghiamo di interpellarci.**

**La temperatura interna dell'armadio non può superare i 50°C.**

L'AIR CENTER è idoneo al trasporto di aria con umidità relativa da 30 a 90°C.

**! Non possono essere aspirate sostanze pericolose (ad es. gas combustibili o esplosivi o vapori).**

**! Da parte del cliente devono essere previste delle misure di sicurezza che intervengono nei casi in cui un'imprevista disinserzione od un guasto dell'AIR CENTER possano causare danni a persone o cose.**

BI 14/4

1.3.2002

**Werner Rietschle  
GmbH + Co. KG**

Postfach 1260

79642 SCHOPFHEIM  
GERMANY

☎ 07622 / 392-0

Fax 07622 / 392300

E-Mail: info@rietschle.com

http://www.rietschle.com

**Rietschle Italia S.p.A.**

Via Brodolini, 17

20032 CORMANO  
(MILANO)  
ITALY

☎ 02 / 6145121

Fax 02 / 66503399

E-Mail: info@rietschle.it

http://www.rietschle.it

### Gamma di pompe

Queste istruzioni di servizio si riferiscono ai seguenti AIR CENTER: LZA 12600 da (01) a (03), LZA 10300 da (04) a (08) e LZA 10400 da (09) a (12)

LZA	Scheda tecnica	AIR-CENTER equipaggiati con i seguenti componenti
10260 (01)	971005-0001	DTA 100 + VLT 40 + VLT 60 + DTA 50 + SFH 155 + SAP 150 + SAH 275 + SFP 360
10260 (02)	971005-0002	DTA 100 + VLT 40 + VLT 60 + DTA 50 + SFH 155 + SAP 150 + SAH 275 + SFP 670
10260 (03)	971005-0003	DTA 100 + VLT 40 + VLT 60 + DTA 50 + SFH 155 + SAP 150 + SAH 275 + SFP 1060
10300 (04)	971005-0004	DTA 100 + VLT 40 + VLT 60 + DTA 50 + SFH 155 + SAP 150 + SAH 275 + SFP 1060 + SFP 670
10300 (05)	971005-0005	DTA 100 + VLT 40 + VLT 60 + DTA 50 + SFH 155 + SAP 150 + SAH 275 + 2 x SFP 1060
10300 (06)	971005-0006	DTA 100 + VLT 40 + VLT 60 + DTA 50 + SFH 155 + SAP 150 + SAH 275 + SFP 360 + SFP 300 + VTA 80 + SAP 380
10300 (07)	971005-0007	DTA 100 + VLT 40 + VLT 60 + DTA 50 + SFH 155 + SAP 150 + SAH 275 + SFP 670 + SFP 300 + VTA 80 + SAP 380
10300 (08)	971005-0008	DTA 100 + VLT 40 + VLT 60 + DTA 50 + SFH 155 + SAP 150 + SAH 275 + SFP 1060 + SFP 300 + VTA 80 + SAP 380
10400 (09)	971005-0009	DTA 100 + VLT 40 + VLT 60 + DTA 50 + SFH 155 + SAP 150 + SAH 275 + SFP 1060 + SFP 670 + SFP 300 + VTA 80 + SAP 380
10400 (10)	971005-0010	DTA 100 + VLT 40 + VLT 60 + DTA 50 + SFH 155 + SAP 150 + SAH 275 + 2 x SFP 1060 + SFP 300 + VTA 80 + SAP 380
10400 (11)	971005-0011	DTA 100 + VLT 40 + VLT 60 + DTA 50 + SFH 155 + SAP 150 + SAH 275 + SFP 1060 + SFP 670 + SFP 300 + VTA 80 + 2 x SAP 380
10400 (12)	971005-0012	DTA 100 + VLT 40 + VLT 60 + DTA 50 + SFH 155 + SAP 150 + SAH 275 + 2 x SFP 1060 + SFP 300 + VTA 80 + 2 x SAP 380

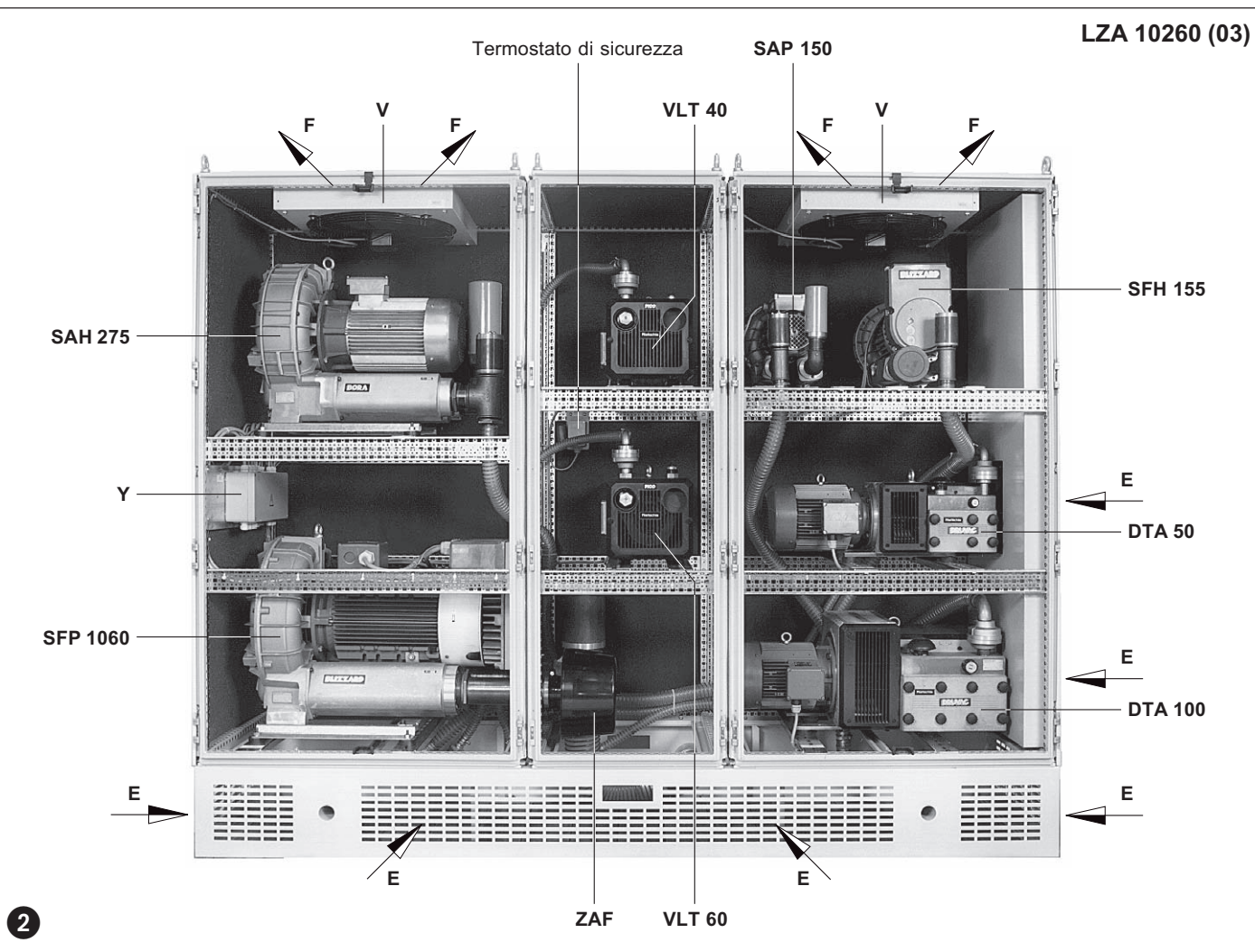

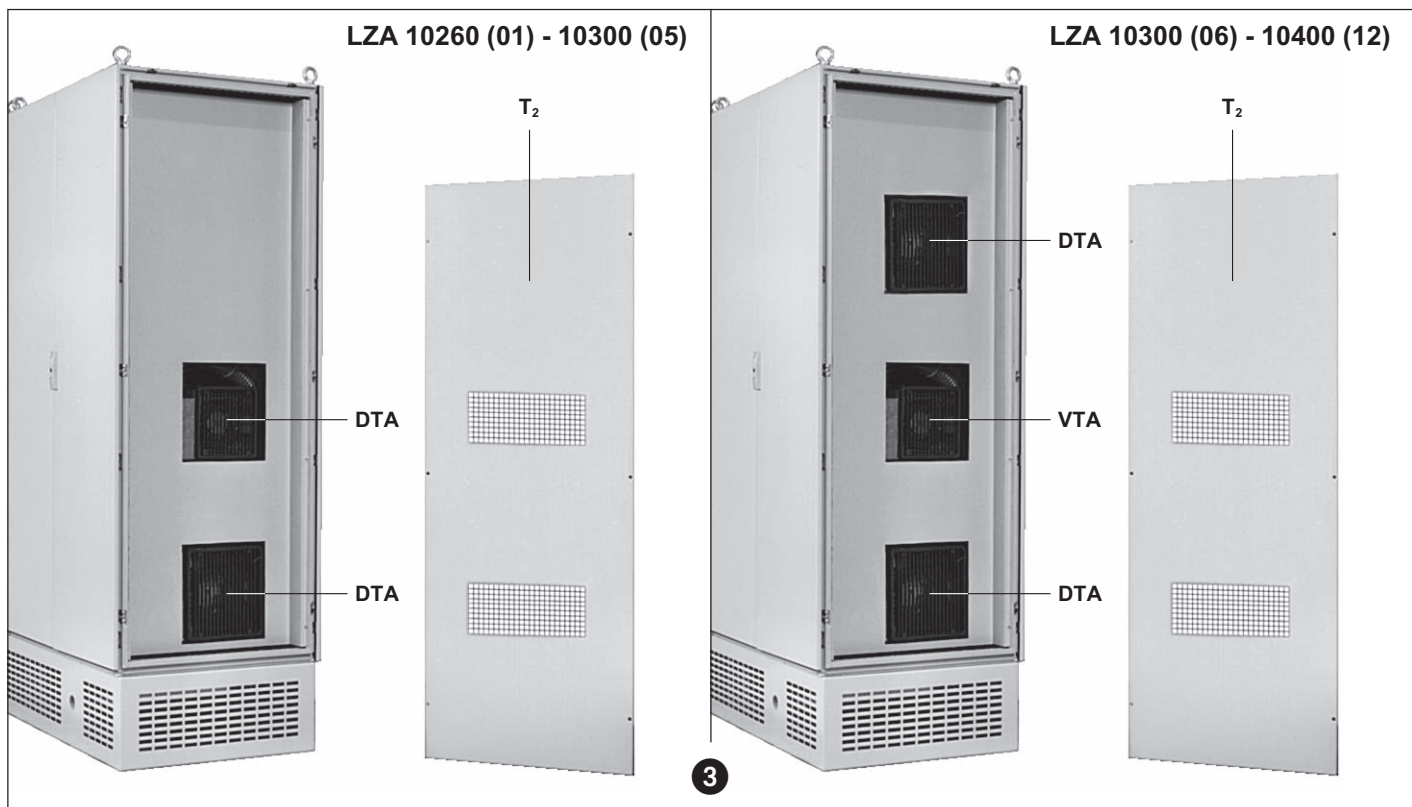

#### Posizionamento e sistemazione (Fig. da ❶ bis ❸)

Gli ingressi dell'aria di raffreddamento (E) devono distare almeno 0.2 m dalle pareti più vicine. Le uscite dell'aria di raffreddamento (F) devono distare almeno un metro dal coperchio. L'aria in uscita non deve rientrare in circolo. Per consentire la manutenzione raccomandiamo di prevedere, in fase di installazione, uno spazio di 1 m davanti alla porta (T) e 0,6 metri dal fianco laterale. (T<sub>2</sub>).

**⚠ In caso di installazione ad altitudine sopra i 1000 m sul livello del mare si può verificare una perdita di prestazione. In tal caso vogliate interpellarci.**

#### Installazione (Fig. ❹ e ❺)

**⚠ Per l'installazione ed il funzionamento seguire le normative standard nazionali.**

1. Attacchi pressione e vuoto (vedere scheda tecnica)

**⚠ In caso di tubazioni troppo lunghe o troppo strette diminuisce la prestazione delle unità.**

2. I dati elettrici del motore sono riportati sulle targhette dei singoli componenti. I motori sono conformi a DIN/VDE 0530, classe di protezione IP 54, Classe di isolamento F. I dati motore vanno confrontati con i dati di rete (corrente, tensione, frequenza di rete). Tutti i collegamenti elettrici dei motori si trovano nella scatola di connessione (Y).

3. Collegare i motori tramite starter. Si consiglia di utilizzare dei salvamotori per proteggere motore e cavi elettrici. Tutti i cavi utilizzati sugli starter devono essere dotati di morsetti di buona qualità.

Raccomandiamo di utilizzare starter equipaggiati con un relè a tempo ritardato. Quando l'unità è avviata a freddo può verificarsi una sovratensione per qualche minuto.

**⚠ L'installazione elettrica deve essere effettuata esclusivamente da un elettricista specializzato nel rispetto delle norme EN 60204. L'interruttore principale va previsto dall'installatore.**

#### Elenco delle unità

Pos.	Typo	BMK	Codice	codice ROLAND	Motore [kW] 50 / 60 Hz	Stromaufnahme [A] 50 / 60 Hz	Note
1	DTA 100	M154	002391-3168	001L126013	4,0 / 4,8	11,5 / 10,5	-
2	VLT 40	M155	002237-0111	001L126213	1,5 / 1,8	4,4 / 4,8	-
4	VLT 60	M163	002414-0118	001L126313	1,85 / 2,2	6,0 / 6,0	-
5	DTA 50	M156	002388-0166	001L126113	3,0 / 3,6	10,5 / 10,0	-
6	SFH 155	M158	002529-0210	001L126513	2,75	5,5 / 5,5	-
7	SAP 150	M105	002416-0311	001L126713	0,75 / 0,9	2,5 / 2,8	-
8	SAH 275	M152	002555-0154	001L126613	7,5 / 9,0	17,0 / 19,0	-
9	SFP 300	M153	002557-0213	001L126913	2,75	5,5 / 5,5	-
10A	SFP 360	M102A	002591-0215	001L127013	4,4	9,2 / 9,2	-
	SFP 670		002560-0217	001L127113	6,6	15,0 / 15,0	-
	SFP 1060		002561-0214	001L127213	13,2	39,0 / 30,0	-
10B	SFP 670	M102B	002560-0217	001L127113	6,6	15,0 / 15,0	-
	SFP 1060		002561-0214	001L127213	13,2	39 0 / 30,0	-
11	VTA 80	M124	002396-3143	001L126413	2,2 / 2,6	5,2 / 6,2	-
12/13	SAP 380	M161/M162	002550-0337	001L126813	4,0 / 4,8	11,0 / 11,0	-
14	Ventilatore assiale	M253-M256	811689-0000	001L135213	0,135 / 0,2	0,45 / 0,55	EBM, W4D400-DP12
-	Sensore temper.	B310	817017-0000	093K938440	-	cos. φ 0,6 → 2 A / 250 V cos. φ 1 → 10 A / 250 V	Jumo, ATHR-2
-	Morsettiera	X001	817247-0000	001L138213	-	-	-

Tensione di rete max consentita per le pos. da 1 a 14: 400 V (tolleranza a breve scadenza/lungo termine: ±10%)

Frequenza di rete consentita per le pos. da 1 a 14: 50/60 Hz (tolleranza riferita alla frequenza -5% / +3%)

## ZAF

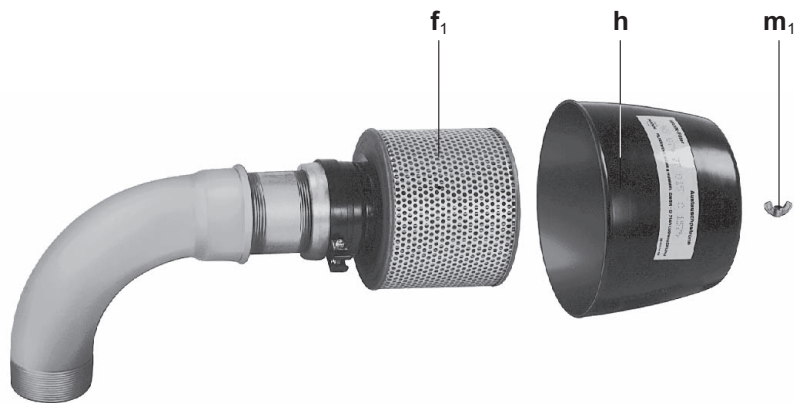

### Messa in servizio (figura 5)

1. Avviare per breve tempo le unità per verificarne il senso di rotazione (vedere freccia indicane il senso di rotazione).

**Attenzione! Durante questo avviamento le tubazioni non devono essere collegate.**

2. Collegare le tubazioni dell'aspirazione e della pressione.

### Rischi per il personale

Raccomandiamo in caso di prolungata permanenza in prossimità dell'AIR CENTER di munirsi di apposite protezioni per le orecchie onde evitare danni permanenti all'udito.

### Cura e manutenzione

**⚠ Prestare attenzione affinché qualunque operazione di manutenzione sull'AIR CENTER venga effettuata esclusivamente in assenza di tensione elettrica, disinserendo la spina o azionando l'interruttore principale. L'unità non può assolutamente essere installata durante le operazioni di manutenzione.**

**Non effettuare la manutenzione della macchina quando è calda per pericolo di ustioni per contatto.**

Per la manutenzione dei singoli componenti vedere le relative istruzioni:

VTA 80	→	<b>BF 250</b>
VLT 40, VLT 60	→	<b>BF 280</b>
DTA 50, DTA 100	→	<b>BF 355</b>
SAP 150, SAP 380	→	<b>BF 545</b>
SFP 300, SFP 360, SFP 670, SFP 1060	→	<b>BF 552</b> , Inverter <b>820865</b> e <b>820882</b>
SAH 275	→	<b>BF 556</b>
SFH 155	→	<b>BF 558</b> , Inverter <b>820865</b>

Per procedere alla lubrificazione, al controllo delle palette ed alla loro sostituzione si deve smontare il pannello laterale (T<sub>2</sub>) dell'AIR CENTER (vedere figura 3). Per tutti gli altri lavori di manutenzione aprire la porta e smontare le ante (T) (vedere fig. 1).

Per ulteriori informazioni relative agli accessori vedere le seguenti schede tecniche:

Valvola di non ritorno ZRK	→	<b>Z 901</b>
Filtro in aspirazione ZAF	→	<b>Z 902</b>
Valvola limitatrice di corrente ZBS	→	<b>Z 913</b>
Valvola limitatrice di pressione ZBD	→	<b>Z 914</b>

### 1. Filtro (ZAF) (Fig. 4)

Il filtro in aspirazione (ZAF) deve essere pulito ogni 250 ore di funzionamento e sostituito dopo 3000 ore di esercizio. Per togliere il filtro svitare l'aletta (m<sub>1</sub>), togliere la calotta di protezione (h) e la cartuccia filtrante (f<sub>1</sub>). La cartuccia può essere pulita battendo con la mano o utilizzando aria compressa. Se necessario sostituirla. Riasssemblare seguendo il procedimento inverso.

### 2. Raffreddamento (Fig. 1 e 2)

In presenza di molta polvere le fessure dell'AIR CENTER potrebbero intasarsi e pertanto le stesse vanno controllate regolarmente per verificare l'ingresso dell'aria di raffreddamento (E) e l'uscita (F) e pulite con aria compressa.

### Guasti e rimedi

vedere le istruzioni di servizio allegate

### Appendice:

**Riparazioni:** Durante le riparazioni sul posto il motore deve essere disinserito dalla rete in modo da evitare qualsiasi avviamento indesiderato. In caso di riparazioni vi preghiamo di contattare il produttore tramite le sue filiali o i suoi rappresentanti soprattutto se si tratta di riparazioni in garanzia.

Dopo una riparazione o prima di una rimessa in servizio, vanno eseguite le stesse operazioni riportate alla voce "Installazione" e "Messa in servizio".

**Trasporto interno:** Per sollevare e trasportare L'AIR CENTER utilizzare gli appositi anelli posti sopra l'armadio.

**⚠ Il trasporto deve essere effettuato assicurandosi prima che le porte siano ben chiuse.**

Pesi: vedere tabella.

**Immagazzinaggio:** L'AIR CENTER va tenuto in ambiente asciutto con umidità normale. In caso di umidità relativa al di sopra dell'80% raccomandiamo di inserire delle sostanze essiccanti nell'imballo e di chiudere bene tutte le aperture.

**Smaltimento:** Le parti usurabili dei componenti (riportate nell'elenco parti di ricambio) sono rifiuti speciali che vanno smaltiti in base alle normative vigenti.

**Schema dei collegamenti elettrici:** il diagramma riporta l'equipaggiamento massimo (LZA 10400 (12)). Lo schema delle altre versioni è analogo.



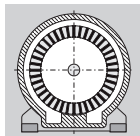

## AIR-CENTER

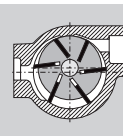

LZA

LZA 10260

LZA 10300

LZA 10400

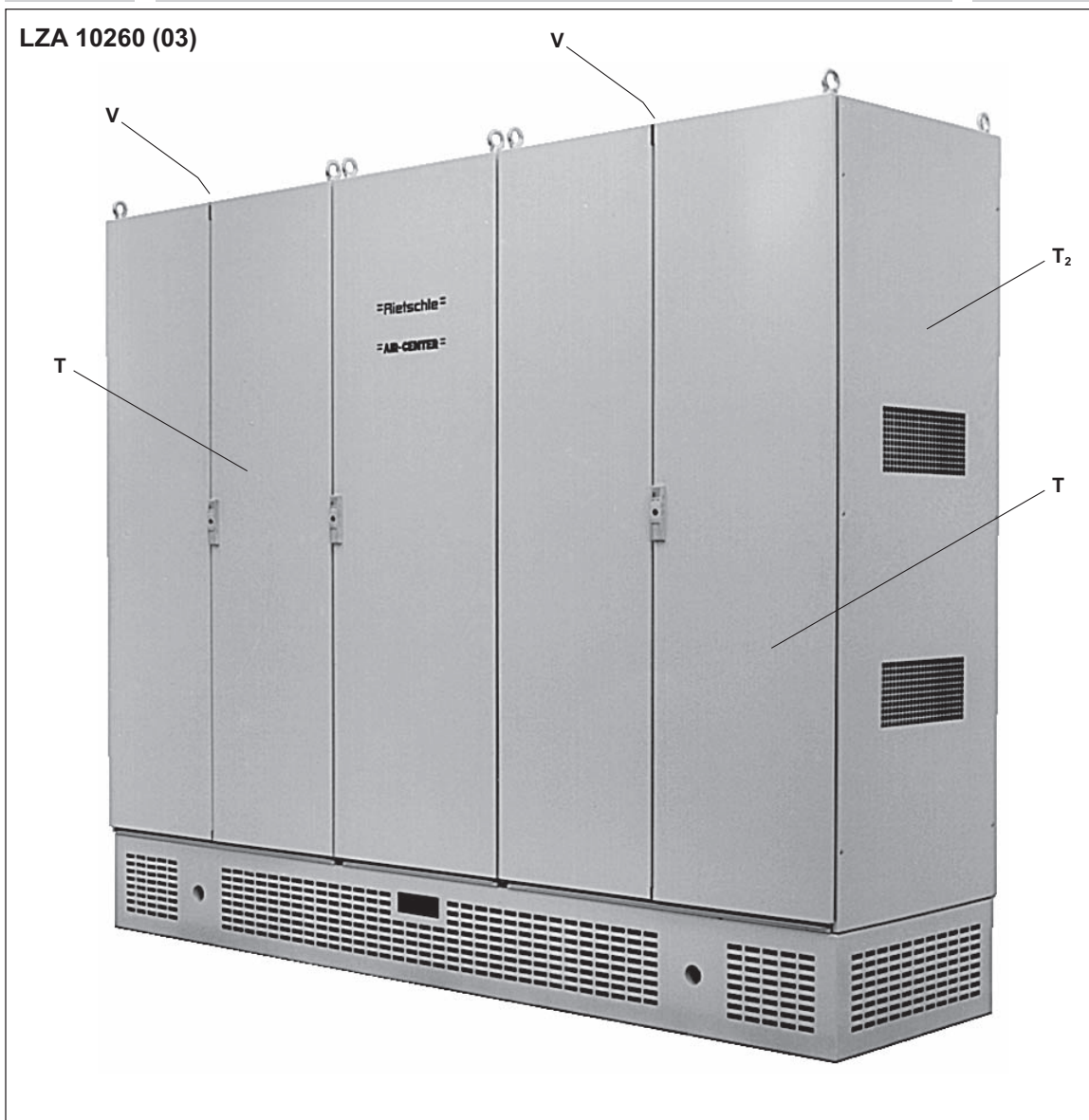

### Beskrivelse

AIR-CENTER leveres med forskellige kombinationer af vakuumpumper og kompressorer. En stor ventilator (V) monteret på skabets tag sørger for en intensiv køling af de indbyggede maskiner. Ventilatoren er forsynet med et beskyttelsesgitter for at forhindre berøring under drift. Køleluften strømmer ind under skabet og føres til ventilatoren. Alle aggregater er forsynet med dobbeltfrekvens 50/60 Hz motorer.

### Anvendelse

**!** AIR-CENTER LZA er beregnet for anvendelse i erhvervsmæssigt øjemed, hvilket betyder at sikkerhedsbestemmelser efter EN DIN 294 tabel 4 for personer over 14 år er gældende.

AIR-CENTER kan frembringe tryk og vakuum mellem 0 og de i databladene angivne maksimaltryk i bar. Aggregat er beregnet for kontinuerlig drift.

Tilladelige stop/start er 10 gange i timen

**!** Omgivelsestemperaturen og temperaturen på den indsugede luft må ligge mellem 5 og 35°C. Ved temperaturer uden for dette område bedes De kontakte os.

Temperaturen i skabet må ikke overstige 50°C.

AIR-CENTER er beregnet til befordring af luft med en relativ fugtighed mellem 30% og 90%.

**!** Der må ikke beføres luft iblandet farlige mængder af fx brændbare eller eksplosive gasser og dampe samt vanddamp eller aggressive gasser samt luft indeholdende spor af olie, olierdampe og fedt.

Ved opstilling på steder, hvor utilsigtet stop eller havari af AIR-CENTER kan medføre skade på personer eller maskiner, skal de nødvendige sikkerhedsforanstaltninger træffes af bruger.

BD 14/4

1.3.2002

**Werner Rietschle  
GmbH + Co. KG**

Postfach 1260

79642 SCHOPFHEIM  
GERMANY

☎ 07622 / 392-0

Fax 07622 / 392300

E-Mail: info@rietschle.com

http://www.rietschle.com

**Rietschle  
Scandinavia A/S**

Tåstruphøj 11 / Postboks 185  
4300 HOLBÆK/DENMARK

☎ 059 / 444050

Fax 059 / 444006

E-Mail:

rietschle@rietschle.dk

http://www.rietschle.dk

### Udførelser

Denne driftsvejledning gælder for AIR-CENTER LZA 12600 (01) til (03) , LZA 10300 (04) til (08) og LZA 10400 (09) til (12)

LZA	Datablad	Aggregater iAIR-CENTER
10260 (01)	971005-0001	DTA 100 + VLT 40 + VLT 60 + DTA 50 + SFH 155 + SAP 150 + SAH 275 + SFP 360
10260 (02)	971005-0002	DTA 100 + VLT 40 + VLT 60 + DTA 50 + SFH 155 + SAP 150 + SAH 275 + SFP 670
10260 (03)	971005-0003	DTA 100 + VLT 40 + VLT 60 + DTA 50 + SFH 155 + SAP 150 + SAH 275 + SFP 1060
10300 (04)	971005-0004	DTA 100 + VLT 40 + VLT 60 + DTA 50 + SFH 155 + SAP 150 + SAH 275 + SFP 1060 + SFP 670
10300 (05)	971005-0005	DTA 100 + VLT 40 + VLT 60 + DTA 50 + SFH 155 + SAP 150 + SAH 275 + 2 x SFP 1060
10300 (06)	971005-0006	DTA 100 + VLT 40 + VLT 60 + DTA 50 + SFH 155 + SAP 150 + SAH 275 + SFP 360 + SFP 300 + VTA 80 + SAP 380
10300 (07)	971005-0007	DTA 100 + VLT 40 + VLT 60 + DTA 50 + SFH 155 + SAP 150 + SAH 275 + SFP 670 + SFP 300 + VTA 80 + SAP 380
10300 (08)	971005-0008	DTA 100 + VLT 40 + VLT 60 + DTA 50 + SFH 155 + SAP 150 + SAH 275 + SFP 1060 + SFP 300 + VTA 80 + SAP 380
10400 (09)	971005-0009	DTA 100 + VLT 40 + VLT 60 + DTA 50 + SFH 155 + SAP 150 + SAH 275 + SFP 1060 + SFP 670 + SFP 300 + VTA 80 + SAP 380
10400 (10)	971005-0010	DTA 100 + VLT 40 + VLT 60 + DTA 50 + SFH 155 + SAP 150 + SAH 275 + 2 x SFP 1060 + SFP 300 + VTA 80 + SAP 380
10400 (11)	971005-0011	DTA 100 + VLT 40 + VLT 60 + DTA 50 + SFH 155 + SAP 150 + SAH 275 + SFP 1060 + SFP 670 + SFP 300 + VTA 80 + 2 x SAP 380
10400 (12)	971005-0012	DTA 100 + VLT 40 + VLT 60 + DTA 50 + SFH 155 + SAP 150 + SAH 275 + 2 x SFP 1060 + SFP 300 + VTA 80 + 2 x SAP 380

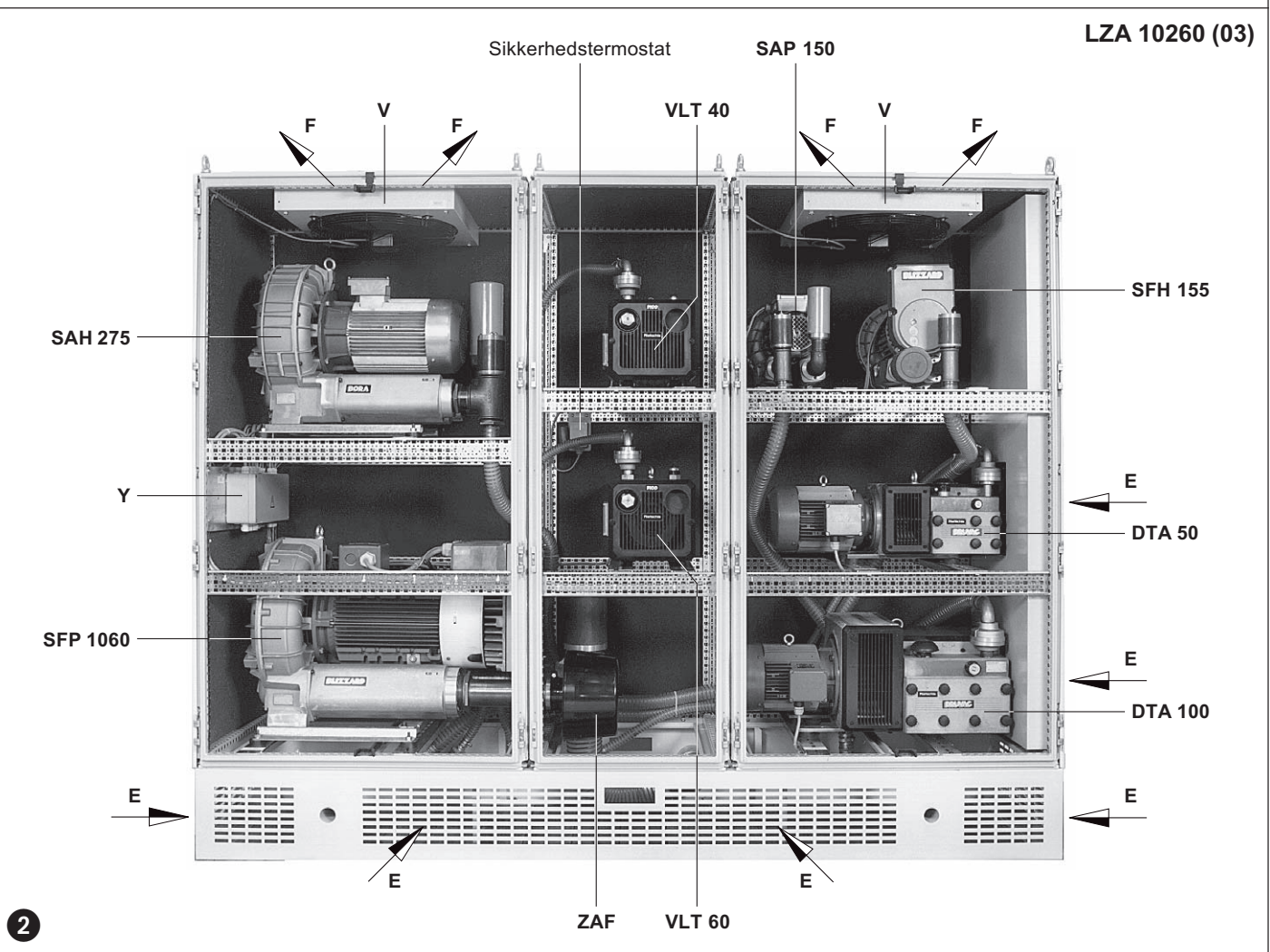

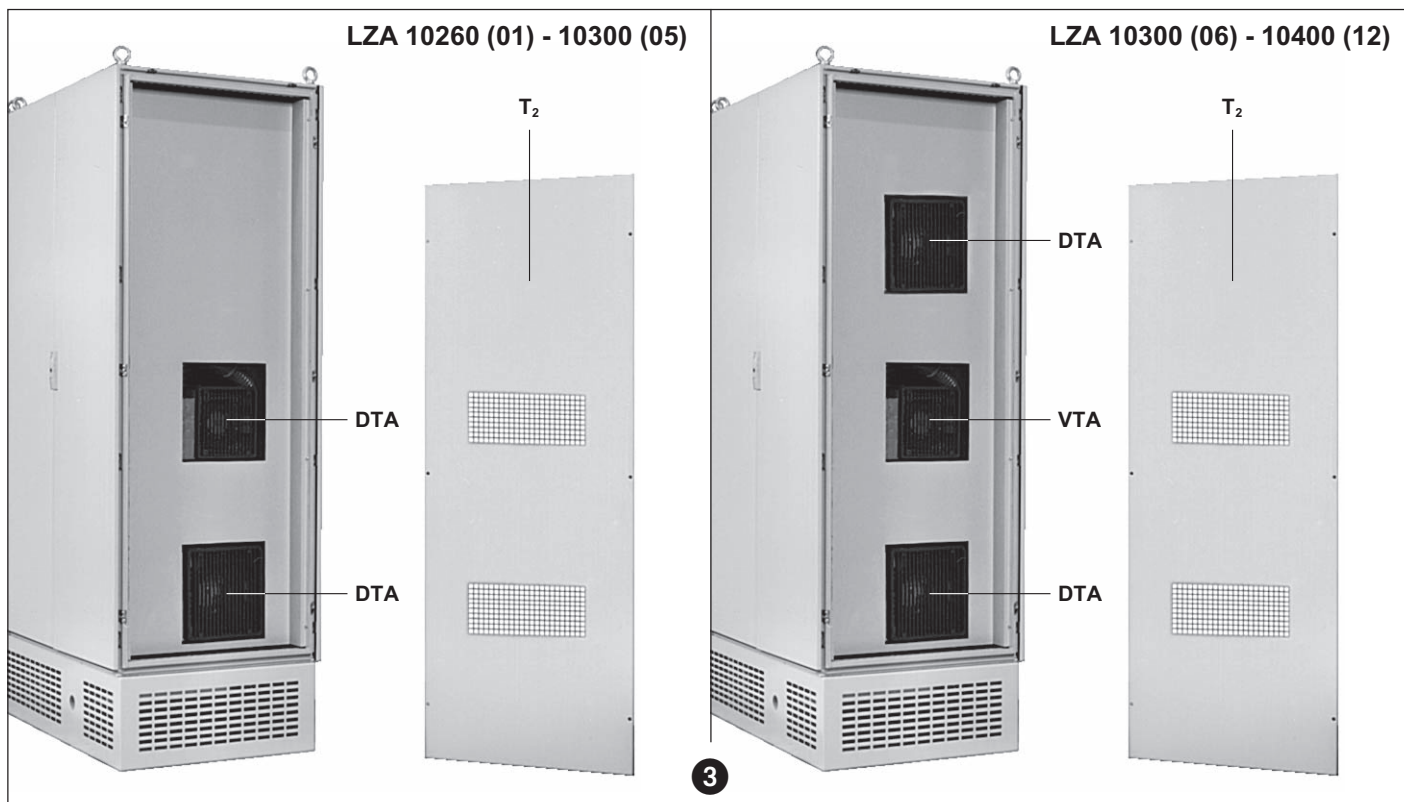

### Håndtering og opstilling (billede 1 til 3)

Der skal være mindst 0,2 m mellem den nærmeste væg og kølelufttilgangen (E). Der skal være mindst 1 m mellem tag og køleluftafgangen (F). Den varme afgangsluft må ikke anvendes som køleluft. Af hensyn til servicearbejde bør der være en fri plads på 1 m ved døren (T) og 0,6 m ved sidepladerne (T<sub>2</sub>).

**!** Ved opstilling over 1000 m over havets overflade reduceres kapaciteten på AIR-CENTER. I dette tilfælde bedes De kontakte os.

### Installation (billede 4 od 5)

**!** Ved installation skal de lokale myndigheders forskrifter overholdes.

1. Tilslutning for tryk og vakuum er vist på datablade for pumper

**!** Lange og for tynde rørledninger nedsætter aggregatets ydelse.

2. Data for motorer er angivet på hver enkelt typeskildt. Motorer er efter DIN/VDE 0530 og er i udførelse IP 54, isolationsklasse F. Sammenlign motordata med det aktuelle forsyningsnet (strømtype, spænding, frekvens, tilladelig strømstyrke).

Alle tilslutninger for motorer er i samleåsen (Y).

3. Motorer tilsluttes motorværn, og der skal anvendes PG forskruninger.

Vi anbefaler brug af motorværn med forsinket udkobling, da der ved start af maskiner kortvarigt kan være overbelastede.

**!** Elektrisk tilslutningsarbejde må kun udføres af autoriseret elinstallatør iflg. Stærkstrømsbekendtgørelsen. Hovedafbryder skal installeres af bruger

Pos	Typ	BMK	Identnummer	ROLAND sagsnummer	Motor [kW] 50 / 60 Hz	Strømforbrug [A] 50 / 60 Hz	Bemærkninger
1	DTA 100	M154	002391-3168	001L126013	4,0 / 4,8	11,5 / 10,5	-
2	VLT 40	M155	002237-0111	001L126213	1,5 / 1,8	4,4 / 4,8	-
4	VLT 60	M163	002414-0118	001L126313	1,85 / 2,2	6,0 / 6,0	-
5	DTA 50	M156	002388-0166	001L126113	3,0 / 3,6	10,5 / 10,0	-
6	SFH 155	M158	002529-0210	001L126513	2,75	5,5 / 5,5	-
7	SAP 150	M105	002416-0311	001L126713	0,75 / 0,9	2,5 / 2,8	-
8	SAH 275	M152	002555-0154	001L126613	7,5 / 9,0	17,0 / 19,0	-
9	SFP 300	M153	002557-0213	001L126913	2,75	5,5 / 5,5	-
10A	SFP 360	M102A	002591-0215	001L127013	4,4	9,2 / 9,2	-
	SFP 670		002560-0217	001L127113	6,6	15,0 / 15,0	-
	SFP 1060		002561-0214	001L127213	13,2	39,0 / 30,0	-
10B	SFP 670	M102B	002560-0217	001L127113	6,6	15,0 / 15,0	-
	SFP 1060		002561-0214	001L127213	13,2	39 0 / 30,0	-
11	VTA 80	M124	002396-3143	001L126413	2,2 / 2,6	5,2 / 6,2	-
12/13	SAP 380	M161/M162	002550-0337	001L126813	4,0 / 4,8	11,0 / 11,0	-
14	Aksialventilator	M253-M256	811689-0000	001L135213	0,135 / 0,2	0,45 / 0,55	EBM, W4D400-DP12
-	Temp. føler	B310	817017-0000	093K938440	-	cos. φ 0,6 → 2 A / 250 V cos. φ 1 → 10 A / 250 V	Jumo, ATHR-2
-	Klemmekasse	X001	817247-0000	001L138213	-	-	-

Tilladelig netspænding for pos. 1 til 14: 400 V (spændingstolerance ± 10%)

Tilladelig netfrekvens for pos 1 til 14: 50/60 Hz (frekvenstolerance -5%/+3%)

## ZAF

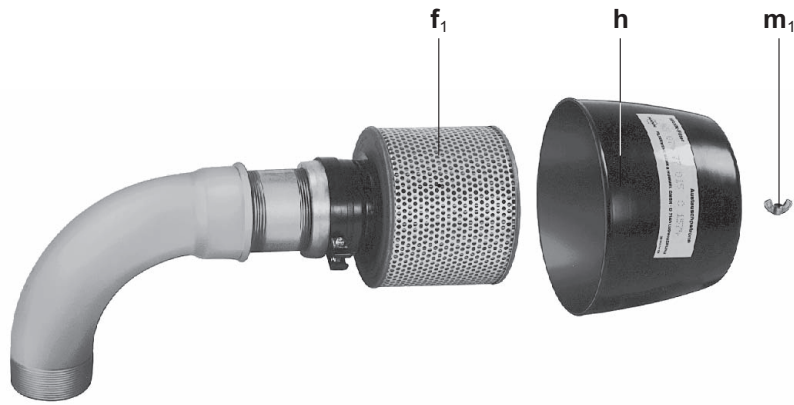

4

### Drift (billede 5)

1. Motoren startes kortvarigt for at kontrollere, om omdrejningsretningen stemmer overens med pilen på ventilatordækslet.

**Bemærk! ved denne test må der ikke være tilsluttet suge- og trykledninger.**

2. Monter suge- og trykledninger.

### Risiko for betjeningspersonale

For at forebygge høreskader anbefaler vi anvendelse af høreværn, hvis man i længere tid skal opholde sig ved aggregatet.

### Vedligehold og service

 Når der skal foretages vedligehold eller service, må AIR-CENTER ikke være tilsluttet elektrisk, da personer kan komme til skade ved roterende dele eller motor der er tilsluttet elektrisk!

Aggregat må ikke kunne startes mens der udføres service (hovedafbryder låses). Udfør ikke service på driftsvarmt aggregat, da der kan være fare for forbrændinger ved berøring af varme maskindele.

For vedligehold på de indbyggede maskiner er der særskilte driftsvejledninger:

VTA 80	→	<b>BD 250</b>
VLT 40, VLT 60	→	<b>BD 280</b>
DTA 50, DTA 100	→	<b>BD 355</b>
SAP 150, SAP 380	→	<b>BD 545</b>
SFP 300, SFP 360, SFP 670, SFP 1060	→	<b>BD 552</b> , frekvensomformer <b>820865</b> og <b>820882</b>
SAH 275	→	<b>BD 556</b>
SFH 155	→	<b>BD 558</b> , frekvensomformer <b>820865</b>

Ved smøring, kontrol af lameller samt udskiftning af lameller for DTA, VTA og VLT (VLT skal ikke smøres) må siden ( $T_2$ ) demonteres (se billede 3).

Ved alt anden servicearbejde skal døren (T) åbnes (se billede 1).

Tilbehør datablad:

Kontraventil ZRK	→	<b>Z 901</b>
Ekstra filter ZAF	→	<b>Z 902</b>
Sugebegrænsningsventil ZBS	→	<b>Z 913</b>
Trykbegrænsningsventil ZBD	→	<b>Z 914</b>

### 1. Ekstra filter (ZAF) (billede 4)

Filterpatronen i indsugningsfiltret (ZAF) skal senest rengøres for hver 250 driftstimer og filterpatroner skal udskiftes efter 3000 driftstimer. Vingemøtrik ( $m_1$ ) fjernes. Beskyttelseskappe (h) og filterpatron ( $f_1$ ) fjernes. Filterpatron renses (gennemblæses indefra med trykluft og bankes af mod hånden) eller udskiftes.

### 2. Køling (billede 1 og 2)

Ved meget støvholdig luft kan luftslidserne i AIR-CENTER blive blokeret. Derfor må køleluftåbningerne for Kølelufttilgang (E) og køleluftafgang (F) regelmæssigt kontrolleres og renses.

### Fejl og deres afhjælpning

se vedlagte driftsvejledninger over de enkelte maskiner

### Appendiks:

**Reparation:** Ved reparation på stedet skal stærkstrømsbekendtgørelsen overholdes. Ved al service skal AIR-CENTER være frakoblet elektrisk på en sådan måde at start ikke kan finde sted mens der udføres service på dette.

Det anbefales bruger, at servicearbejde udføres af Rietschle Scandinavia A/S eller af værksteder, der er godkendt af os, hvilket især er vigtigt ved garantireparationer. Efter udført reparation følges anvisninger som nævnt i denne driftsvejledning.

**Transport/flytning:** Ved løft og transport anvendes de på skabet monterede løfteøjer. Det er muligt at anvende en gaffeltruck eller 2 løftevogne.

 **Transport må kun foretages når skabet er lukket!**

Vægt fremgår af tabel.

**Lagring:** AIR-CENTER skal lagres i tørre omgivelser med normal luftfugtighed. Ved en relativ fugtighed på over 80% anbefales det at aggregatet forseglet og forsynes med et fugtabsorberende medie.

**Skrotning:** Sliddele angivet i reservedelslisten med "V" er specialaffald og skal bortskaffes efter de stedlige myndigheders forskrifter.

**Eldiagram:** diagram viser den maksimale bestykning (LZA 10400 (12)). Kabelforbindelse er analog for de øvrige varianter.

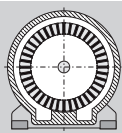

# AIR-CENTER

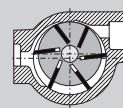

LZA

LZA 10260

LZA 10300

LZA 10400

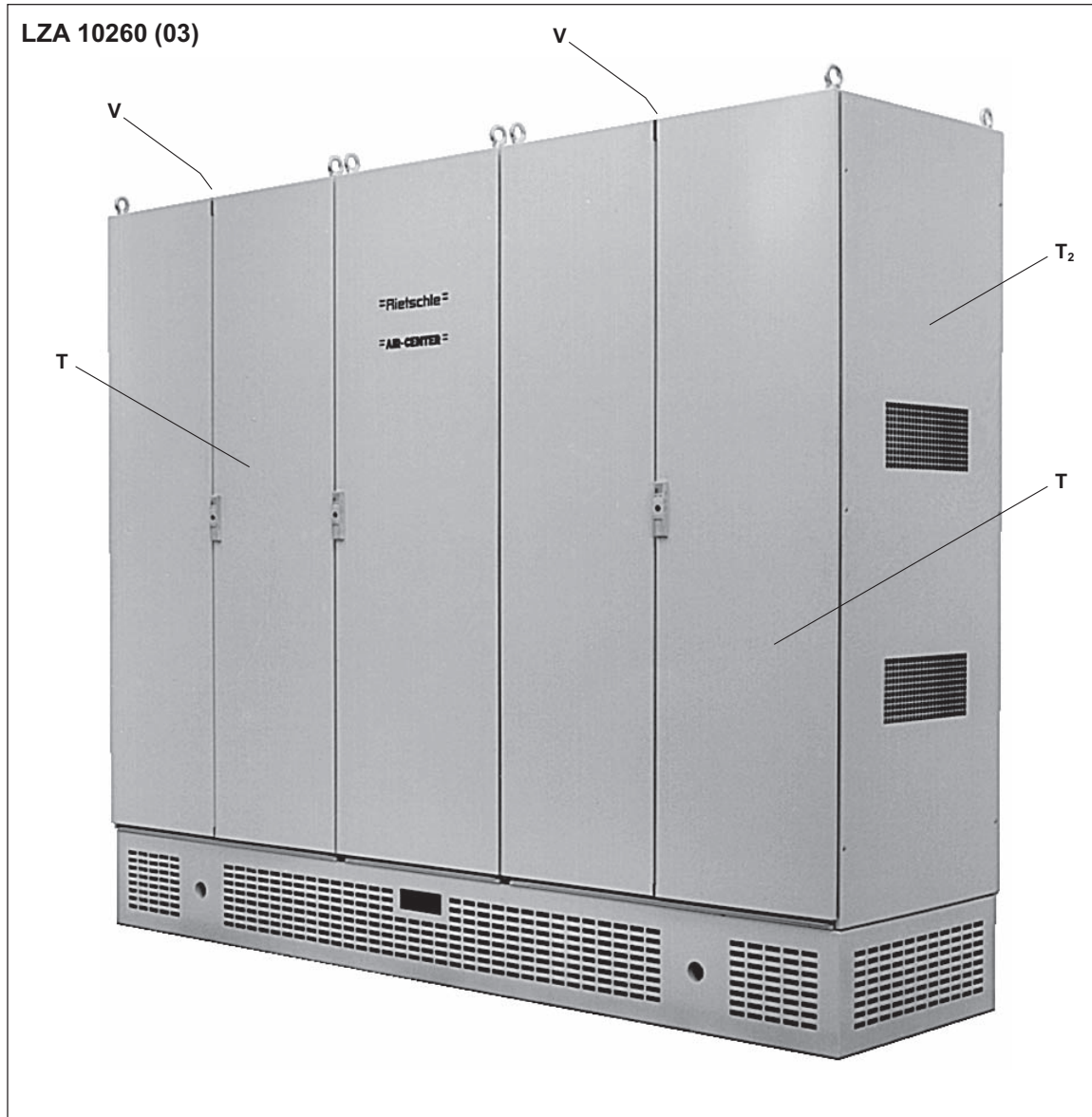

### Omschrijving

Het AIR-CENTER is verkrijgbaar in verschillende afmetingen, afhankelijk van de geïnstalleerde componenten. Dakventilatoren (V) op de kast zorgen voor intensieve luchtkoeling van de ingebouwde componenten. De ventilatoren zijn opgesteld achter een beschermingsrooster. De koellucht stroomt door de kast van onder naar boven. Alle componenten zijn uitgevoerd met dubbelfrequentie motoren, 50/60 Hz.

### Inzetbaarheid

**!** Het AIR-CENTER LZA is inzetbaar voor industrieel gebruik, dit betekent dat de bescherming uitrusting voldoet aan EN DIN 294 tabel 4, geldig voor personen van 14 jaar en ouder.

Het AIR-CENTER produceert gelijktijdig druk en vacuüm tussen 0 en de maximum waarde, welke getoond worden op de bijbehorende data bladen. Het AIR-CENTER is geschikt voor continue bedrijf.

Max. aantal toegelaten starts: 10 per uur

**!** De omgeving- en de aanzuigtemperatuur moeten liggen tussen 5 en 35°C. voor temperaturen buiten deze waarden neem contact op met uw leverancier.

De inwendige temperatuur van de kast mag de 50°C niet overschrijden.

Het air-center is geschikt voor gebruik van lucht met een relatieve vochtigheid van 30 tot 90%.

**!** Gevaarlijke mengsels (bijv. ontvlambare of explosieve gassen of dampen), extreem vochtige lucht, waterdamp, agressieve gassen of sporen van olie of vet mogen niet worden verpompt.

In alle gevallen waar een ongeplande stop van het air-center mogelijk schade aan personen of installaties kan toebrengen moet een bijbehorend veiligheids back-up systeem worden geïnstalleerd.

BN 14/4

1.3.2002

**Werner Rietschle GmbH + Co. KG**

Postfach 1260  
79642 SCHOPFHEIM  
GERMANY

☎ 07622 / 392-0

Fax 07622 / 392300

E-Mail: info@rietschle.com

http://www.rietschle.com

**Rietschle BV**

Bloemendalerweg 52  
1382 KC WEESP  
NETHERLANDS

☎ 0294 / 41 86 86

Fax 0294 / 41 17 06

E-Mail:  
verkoop@rietschle.nl

http://www.rietschle.nl

### Uitvoeringen/Ausführungen

Deze handleiding geldt voor de air-center typen: LZA 12600 (01) tot (03), LZA 10300 (04) tot (08) en LZA 10400 (09) tot (12)

LZA	Data blad	Uitrusting van het AIR-CENTER met navolgende componenten
10260 (01)	971005-0001	DTA 100 + VLT 40 + VLT 60 + DTA 50 + SFH 155 + SAP 150 + SAH 275 + SFP 360
10260 (02)	971005-0002	DTA 100 + VLT 40 + VLT 60 + DTA 50 + SFH 155 + SAP 150 + SAH 275 + SFP 670
10260 (03)	971005-0003	DTA 100 + VLT 40 + VLT 60 + DTA 50 + SFH 155 + SAP 150 + SAH 275 + SFP 1060
10300 (04)	971005-0004	DTA 100 + VLT 40 + VLT 60 + DTA 50 + SFH 155 + SAP 150 + SAH 275 + SFP 1060 + SFP 670
10300 (05)	971005-0005	DTA 100 + VLT 40 + VLT 60 + DTA 50 + SFH 155 + SAP 150 + SAH 275 + 2 x SFP 1060
10300 (06)	971005-0006	DTA 100 + VLT 40 + VLT 60 + DTA 50 + SFH 155 + SAP 150 + SAH 275 + SFP 360 + SFP 300 + VTA 80 + SAP 380
10300 (07)	971005-0007	DTA 100 + VLT 40 + VLT 60 + DTA 50 + SFH 155 + SAP 150 + SAH 275 + SFP 670 + SFP 300 + VTA 80 + SAP 380
10300 (08)	971005-0008	DTA 100 + VLT 40 + VLT 60 + DTA 50 + SFH 155 + SAP 150 + SAH 275 + SFP 1060 + SFP 300 + VTA 80 + SAP 380
10400 (09)	971005-0009	DTA 100 + VLT 40 + VLT 60 + DTA 50 + SFH 155 + SAP 150 + SAH 275 + SFP 1060 + SFP 670 + SFP 300 + VTA 80 + SAP 380
10400 (10)	971005-0010	DTA 100 + VLT 40 + VLT 60 + DTA 50 + SFH 155 + SAP 150 + SAH 275 + 2 x SFP 1060 + SFP 300 + VTA 80 + SAP 380
10400 (11)	971005-0011	DTA 100 + VLT 40 + VLT 60 + DTA 50 + SFH 155 + SAP 150 + SAH 275 + SFP 1060 + SFP 670 + SFP 300 + VTA 80 + 2 x SAP 380
10400 (12)	971005-0012	DTA 100 + VLT 40 + VLT 60 + DTA 50 + SFH 155 + SAP 150 + SAH 275 + 2 x SFP 1060 + SFP 300 + VTA 80 + 2 x SAP 380

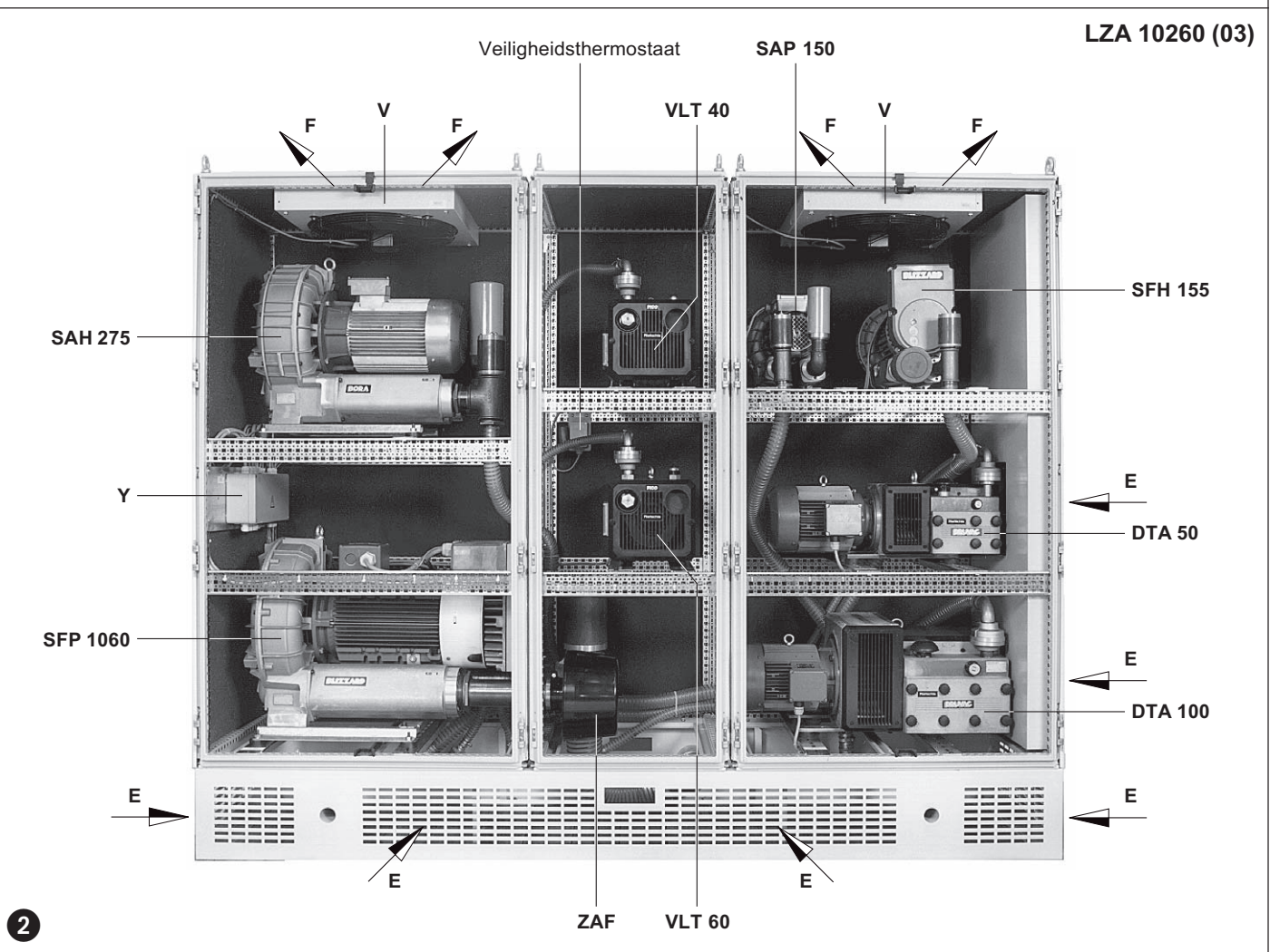

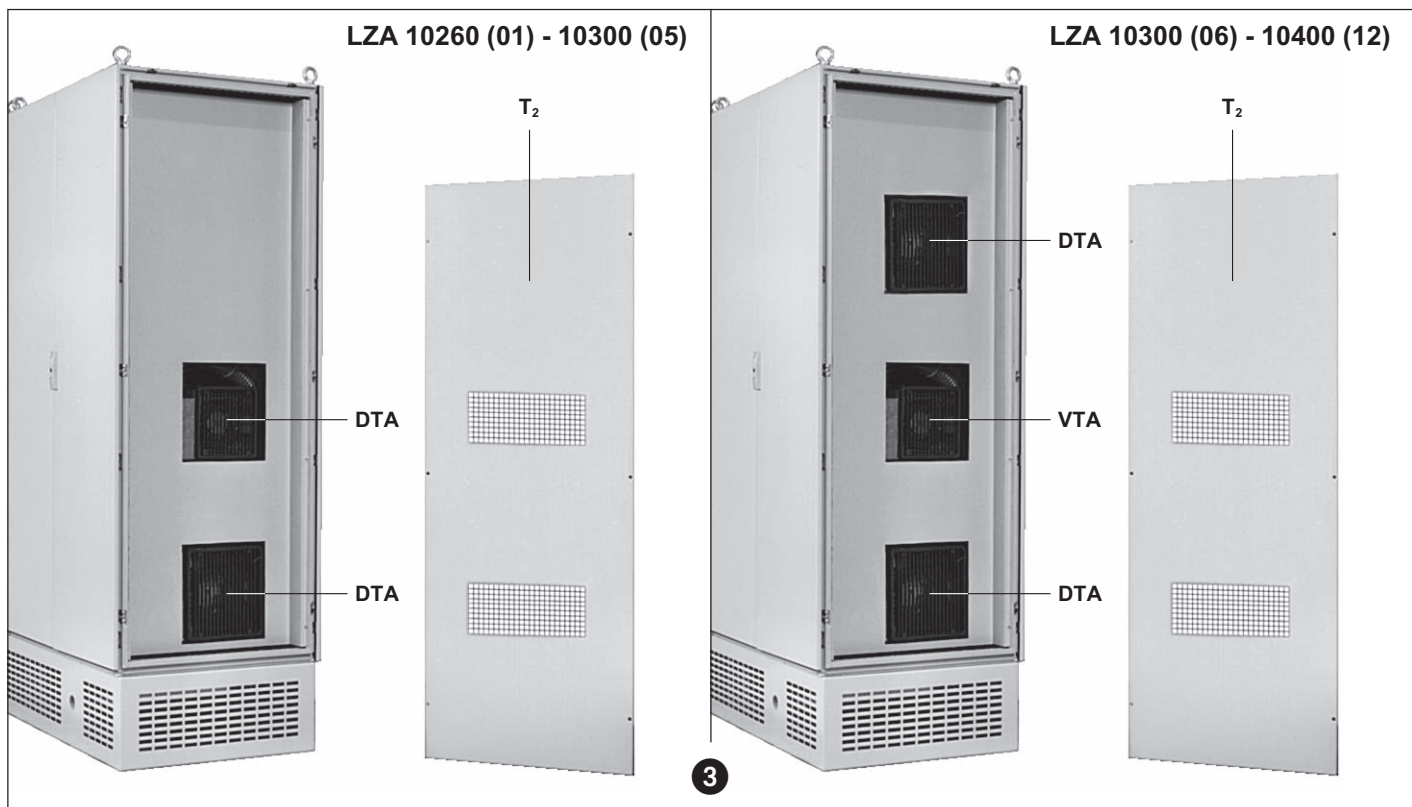

#### Behandeling en plaatsing (afbeelding 1 tot 3)

De koellucht inlaat openingen moeten een minimale afstand hebben van 0,2 mtr. tot aan elk obstakel. De koellucht uitstroomopeningen (F) moeten een minimale afstand hebben van 1 mtr. tot aan het plafond. Uittredende koellucht mag niet opnieuw worden aangezogen! Voor onderhoudsdoeleinden adviseren wij een minimale vrije ruimte van 1 mtr. voor de deuren van de kast en een ruimte van 0,6 mtr. aan de zijkant ( $T_2$ ).

**⚠ Bij een opstelling hoger dan 1000 meter boven zeeniveau kan een vermogensvermindering merkbaar zijn. In dat geval vragen wij u contact met ons op te nemen.**

#### Installatie (afbeelding 4 en 5)

**⚠ Bij de opstelling en het gebruik moeten de nationaal geldende voorschriften aangehouden worden.**

1. Druk en vacuümaansluitingen (zie bijbehorende databladen)

**⚠ Bij het gebruik van lange leidingen of leidingen met een te kleine diameter zal de capaciteit van de ingebouwde apparatuur afnemen.**

2. De elektrische gegevens van de elektromotor staan op het motorplaatje. De motoren zijn gebouwd volgens DIN/VDE 0530 en zijn uitgevoerd in beschermklasse IP 54 en isolatie klasse F. De gegevens op het motorplaatje dienen met de gegevens van het stroomnet vergeleken te worden (stroomsoort, spanning, frequentie, max. stroomsterkte).

Alle elektrische aansluitpunten voor de motoren bevinden zich in de aansluitkast (Y).

3. De motoren dienen middels een motorbeveiligingsschakelaar te worden aangesloten op het elektriciteitsnet (voor de beveiliging van de motor dient de beveiligingsschakelaar, voor het vastzetten van de kabels dienen een goede kwaliteit bevestigingsklemmen gebruikt te worden).

We adviseren het toepassen van een motorbeveiligingsschakelaars welke tijdvertragend uitschakelen, afhankelijk van een eventuele te hoog amperage. Kortstondige elektrische overbelasting kan tijdens het starten optreden.

**⚡ De elektrische aansluiting mag alleen door een erkende installateur worden uitgevoerd waarbij de richtlijnen volgens NEN 1010 dienen te worden aangehouden. De plaats van de hoofdschakelaar dient in overleg met de gebruiker bepaald te worden.**

#### Pompenlijst

Pos.	Typ	BMK	Ident-nr	ROLAND-nr	Motor [kW] 50 / 60 Hz	Opgenomen amp. [A] 50 / 60 Hz	Opmerkingen
1	DTA 100	M154	002391-3168	001L126013	4,0 / 4,8	11,5 / 10,5	-
2	VLT 40	M155	002237-0111	001L126213	1,5 / 1,8	4,4 / 4,8	-
4	VLT 60	M163	002414-0118	001L126313	1,85 / 2,2	6,0 / 6,0	-
5	DTA 50	M156	002388-0166	001L126113	3,0 / 3,6	10,5 / 10,0	-
6	SFH 155	M158	002529-0210	001L126513	2,75	5,5 / 5,5	-
7	SAP 150	M105	002416-0311	001L126713	0,75 / 0,9	2,5 / 2,8	-
8	SAH 275	M152	002555-0154	001L126613	7,5 / 9,0	17,0 / 19,0	-
9	SFP 300	M153	002557-0213	001L126913	2,75	5,5 / 5,5	-
10A	SFP 360	M102A	002591-0215	001L127013	4,4	9,2 / 9,2	-
	SFP 670		002560-0217	001L127113	6,6	15,0 / 15,0	-
	SFP 1060		002561-0214	001L127213	13,2	39,0 / 30,0	-
10B	SFP 670	M102B	002560-0217	001L127113	6,6	15,0 / 15,0	-
	SFP 1060		002561-0214	001L127213	13,2	39 0 / 30,0	-
11	VTA 80	M124	002396-3143	001L126413	2,2 / 2,6	5,2 / 6,2	-
12/13	SAP 380	M161/M162	002550-0337	001L126813	4,0 / 4,8	11,0 / 11,0	-
14	Axiallüfter	M253-M256	811689-0000	001L135213	0,135 / 0,2	0,45 / 0,55	EBM, W4D400-DP12
-	Temp. sensor	B310	817017-0000	093K938440	-	cos. $\phi$ 0,6 $\rightarrow$ 2 A / 250 V cos. $\phi$ 1 $\rightarrow$ 10 A / 250 V	Jumo, ATHR-2
-	Klemmenkast	X001	817247-0000	001L138213	-	-	-

Toelaatbare netspanning voor de posities 1 tot 14: 400 V (voltage tolerantie kortstondig / langdurig:  $\pm 10\%$ )

Toelaatbare frequentie voor de posities 1 tot 14: 50 / 60 Hz (frequentie tolerantie  $- 5\%$  /  $+ 3\%$ )

## ZAF

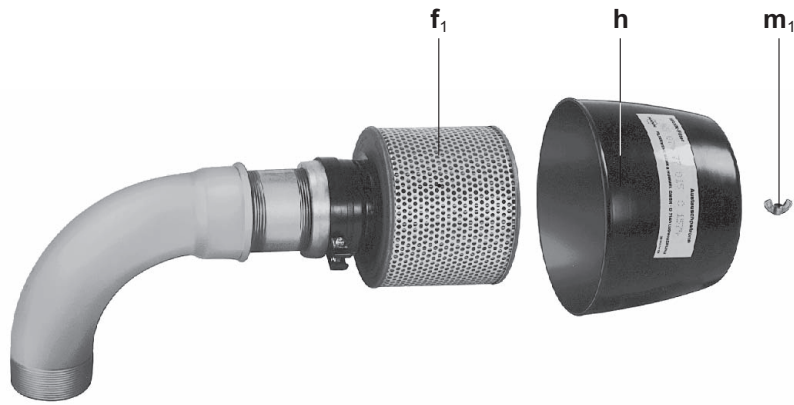

4

### Ingebruikstelling (afbeelding 5)

1. Schakel de units enkele seconden aan en weer uit en controleer of de draairichting overeenkomt met de richting van de pijl.

**Noot: bij deze start mag het leidingwerk nog niet aangesloten zijn.**

2. Sluit de zuig en drukleidingen aan.

### Gevaren voor het bedienend personeel

Wij adviseren, bij een voortdurend oponthoud in de nabijheid van het draaiende AIR-CENTER, gehoorbeschermende middelen te gebruiken om een blijvende beschadiging van het gehoor te vermijden.

### Onderhoud en service

 In geval van onderhoudswerkzaamheden, waarbij de personen door bewegende delen of door spanningsvoerende delen gevaar kunnen lopen, dient het AIR-CENTER door het uitschakelen van de hoofdschakelaar spanningsloos te worden gemaakt en tegen het opnieuw inschakelen te worden beveiligd.

**Onderhoud niet uitvoeren indien de pomp op bedrijfstemperatuur is (gevaar voor verbranding door hete machinedelen).**

Voor onderhoud aan de individuele componenten zie de bijbehorende handleidingen:

VTA 80	→	<b>BN 250</b>
VLT 40, VLT 60	→	<b>BN 280</b>
DTA 50, DTA 100	→	<b>BN 355</b>
SAP 150, SAP 380	→	<b>BN 545</b>
SFP 300, SFP 360, SFP 670, SFP 1060	→	<b>BN 552</b> , frequentieregelaar <b>820865</b> en <b>820882</b>
SAH 275	→	<b>BN 556</b>
SFH 155	→	<b>BN 558</b> , frequentieregelaar <b>820865</b>

Voor smering, controle en vervanging van de lamellen van de DTA en VTA, dient het zijpaneel ( $T_2$ ) van het AIR-CENTER verwijderd te worden (zie afbeelding 3). Voor al het overig onderhoud moeten de deuren (T) worden geopend (zie afbeelding 1).

Voor overige informatie betreffende de accessoires zie de volgende data bladen:

Terugslagklep ZRK	→	<b>Z 901</b>
Aanzuigfilter ZAF	→	<b>Z 902</b>
Vacuumbegrenzingsventiel ZBS	→	<b>Z 913</b>
Drukbelegrenzingsventiel ZBD	→	<b>Z 914</b>

#### 1. Filter (ZAF) (afbeelding 4)

Het aanzuigfilter (ZAF) moet op zijn laatst alle 250 uur gereinigd worden en het filterelement dient elke 3000 uur vervangen te worden. Vleugelmoer ( $m_1$ ) losdraaien. Beschermkap (h) en filterpatroon ( $f_1$ ) afnemen. Filterpatroon reinigen (uitblazen en met de hand uitkloppen) of vervangen. De montage geschiedt in omgekeerde volgorde.

#### 2. Koeling (afbeelding 1 en 2)

De aanzuigopeningen van het AIR-CENTER kunnen door stof verstopt raken. Daarom moeten deze regelmatig gecontroleerd en gereinigd worden d.m.v. schoon blazen met gecomprimeerde lucht van de koellucht aanzuigopening (E) en de koellucht uitblaasopening (F).

### Storingen en hun oplossingen

zie bijgevoegd handleidingen

### Noot:

**Reparatie werkzaamheden:** Bij reparaties ter plekke moet de motor door een erkende electro monteur van het net worden losgekoppeld, het ongewild inschakelen dient uitgesloten te zijn. Voor reparaties bevelen wij aan contact met de fabrikant, of zijn dochteronderneming op te nemen. Vooral als het om reparaties in de garantie termijn gaat. Het adres en telefoonnummer van degene die in uw gebied verantwoordelijk is kunt u bij de fabrikant opvragen. (zie adres en telefoonnummer fabrikant). Na een reparatie resp. voor het weer in bedrijf nemen moeten de maatregelen die genoemd zijn onder Installatie en in bedrijf nemen worden opgevolgd op de zelfde manier als bij de eerste in bedrijf name.

**Intern transporteren.** Voor het optillen en transporteren is het AIR-CENTER voorzien van een hijssoog.

 **Het transport mag alleen bij gesloten deuren geschieden.**

Het gewicht is vermeld in, de bij het AIR CENTER meegeleverde, tabel.

**Opslag:** Het AIR-CENTER dient te worden opgeslagen in een droge ruimte met normale luchtvochtigheid. Bij een hoge luchtvochtigheid boven de 80% raden wij aan de blower op te slaan in een gesloten verpakking en het bijvoegen van een droogmiddel.

**Afvoeren:** De slijtdelen ( die als zodanig in de onderdelen tekening zijn aangegeven) zijn bijzonder afval en dienen volgens de plaatselijk geldende regels te worden afgevoerd.

**De bekabeling:** De bekabeling is voor de grootste uitvoering (LZA 10400 (12)). Bij kleinere varianten zijn steeds minder pompen toegepast en de bedrading is overeenkomstig aangepast.





LZA

LZA 10260

LZA 10300

LZA 10400

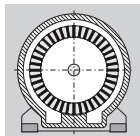

## AIR-CENTER

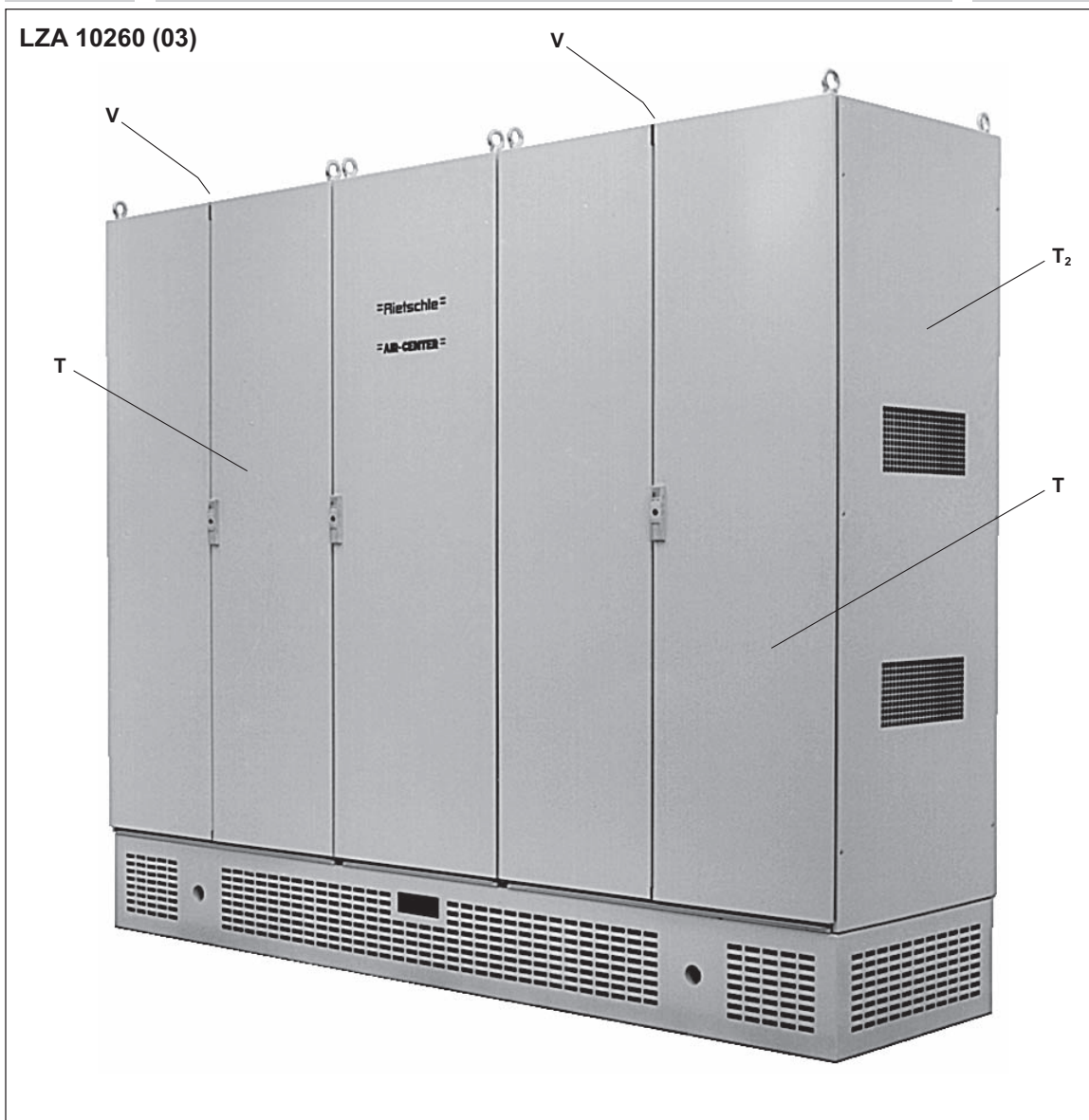
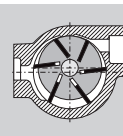

### Descripción

El AIR-CENTER se presenta en diferentes tamaños, con distintos componentes internos. Los ventiladores del techo (V) en la caja proveen aire refrigerado intenso de los componentes incorporados. Los ventiladores están localizados detrás de una rejilla protectora. El aire refrigerador ventila toda la caja desde la parte de abajo hasta el tope. Todos los componentes están equipados con doble frecuencia de motor 50/60 Hz.

### Aplicaciones

**!** El AIR-CENTER LZA, encaja para uso industrial, el equipo de protección corresponde al EN DIN 294 tabla 4, para personas a partir de los 14 años.

El AIR-CENTER produce simultáneamente presión y vacío entre 0 y los máximos límites, los cuáles están mostrados en las hojas de datos correspondientes. Pueden operar de forma continua.

Máx. permitido de número de comienzos: 10 por hora

**!** El ambiente y la temperatura de aspiración debe estar entre 5 y 35 °C. Para temperaturas fuera este rango por favor contacte con su suministrador.

La temperatura interna de esta unidad no debería exceder los 50°C.

El AIR-CENTER es adecuado para usar con aire de relativa humedad de 30 a 90%.

**!** Mezclas peligrosas (p.ej. gases o vapores inflamables o explosivos), extremadamente aire húmedo, vapor de agua, gases agresivos o rastros de aceite y grasa no deberían ser manejados.

En todas las aplicaciones en las que una parada no prevista del AIR-CENTER podría posiblemente causar daños a personas o instalaciones, por lo tanto el correspondiente sistema de plan de emergencia de seguridad tiene que ser instalado.

BQ 14/4

1.3.2002

**Werner Rietschle  
GmbH + Co. KG**

Postfach 1260

79642 SCHOPFHEIM  
GERMANY

☎ 07622 / 392-0

Fax 07622 / 392300

E-Mail: info@rietschle.com

http://www.rietschle.com

**GRÍÑO ROTAMIK, S.A.**

P.I. Cova Solera c/. Londres, 7  
08191 RUBÍ (BARCELONA)  
ESPAÑA

☎ 93 / 5880660

Fax 93 / 5880748

E-Mail: grino-rotamik@  
grino-rotamik.es

http://www.grino-rotamik.es

### Diferentes tamaños

Este instrucción de uso es válido para los AIR-CENTER: LZA 12600 (01) hasta (03), LZA 10300 (04) hasta (08) y LZA 10400 (09) hasta (12)

LZA	Hoja de datos	El AIR-CENTER esta equipado con los siguientes unidades
10260 (01)	971005-0001	DTA 100 + VLT 40 + VLT 60 + DTA 50 + SFH 155 + SAP 150 + SAH 275 + SFP 360
10260 (02)	971005-0002	DTA 100 + VLT 40 + VLT 60 + DTA 50 + SFH 155 + SAP 150 + SAH 275 + SFP 670
10260 (03)	971005-0003	DTA 100 + VLT 40 + VLT 60 + DTA 50 + SFH 155 + SAP 150 + SAH 275 + SFP 1060
10300 (04)	971005-0004	DTA 100 + VLT 40 + VLT 60 + DTA 50 + SFH 155 + SAP 150 + SAH 275 + SFP 1060 + SFP 670
10300 (05)	971005-0005	DTA 100 + VLT 40 + VLT 60 + DTA 50 + SFH 155 + SAP 150 + SAH 275 + 2 x SFP 1060
10300 (06)	971005-0006	DTA 100 + VLT 40 + VLT 60 + DTA 50 + SFH 155 + SAP 150 + SAH 275 + SFP 360 + SFP 300 + VTA 80 + SAP 380
10300 (07)	971005-0007	DTA 100 + VLT 40 + VLT 60 + DTA 50 + SFH 155 + SAP 150 + SAH 275 + SFP 670 + SFP 300 + VTA 80 + SAP 380
10300 (08)	971005-0008	DTA 100 + VLT 40 + VLT 60 + DTA 50 + SFH 155 + SAP 150 + SAH 275 + SFP 1060 + SFP 300 + VTA 80 + SAP 380
10400 (09)	971005-0009	DTA 100 + VLT 40 + VLT 60 + DTA 50 + SFH 155 + SAP 150 + SAH 275 + SFP 1060 + SFP 670 + SFP 300 + VTA 80 + SAP 380
10400 (10)	971005-0010	DTA 100 + VLT 40 + VLT 60 + DTA 50 + SFH 155 + SAP 150 + SAH 275 + 2 x SFP 1060 + SFP 300 + VTA 80 + SAP 380
10400 (11)	971005-0011	DTA 100 + VLT 40 + VLT 60 + DTA 50 + SFH 155 + SAP 150 + SAH 275 + SFP 1060 + SFP 670 + SFP 300 + VTA 80 + 2 x SAP 380
10400 (12)	971005-0012	DTA 100 + VLT 40 + VLT 60 + DTA 50 + SFH 155 + SAP 150 + SAH 275 + 2 x SFP 1060 + SFP 300 + VTA 80 + 2 x SAP 380

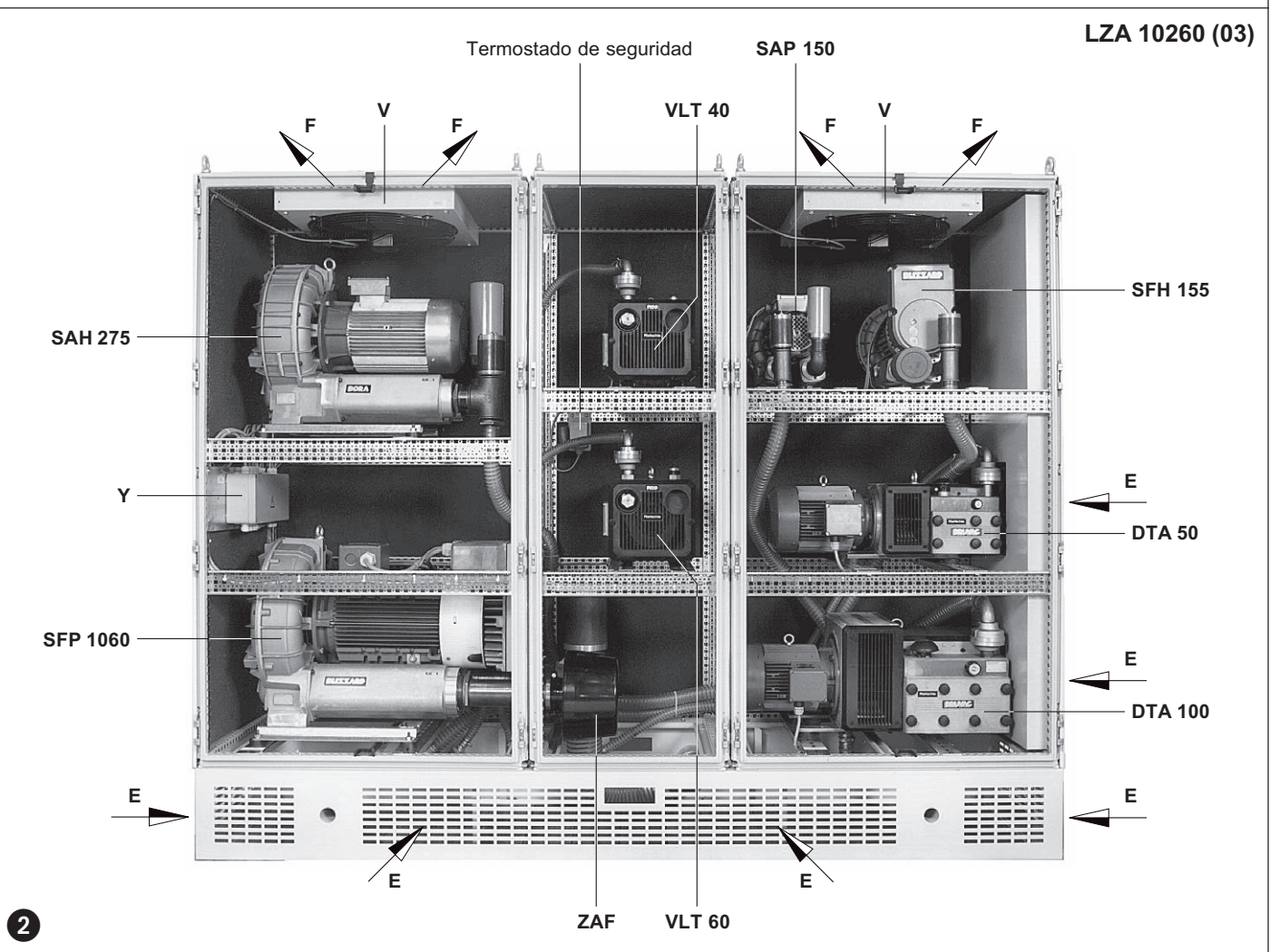

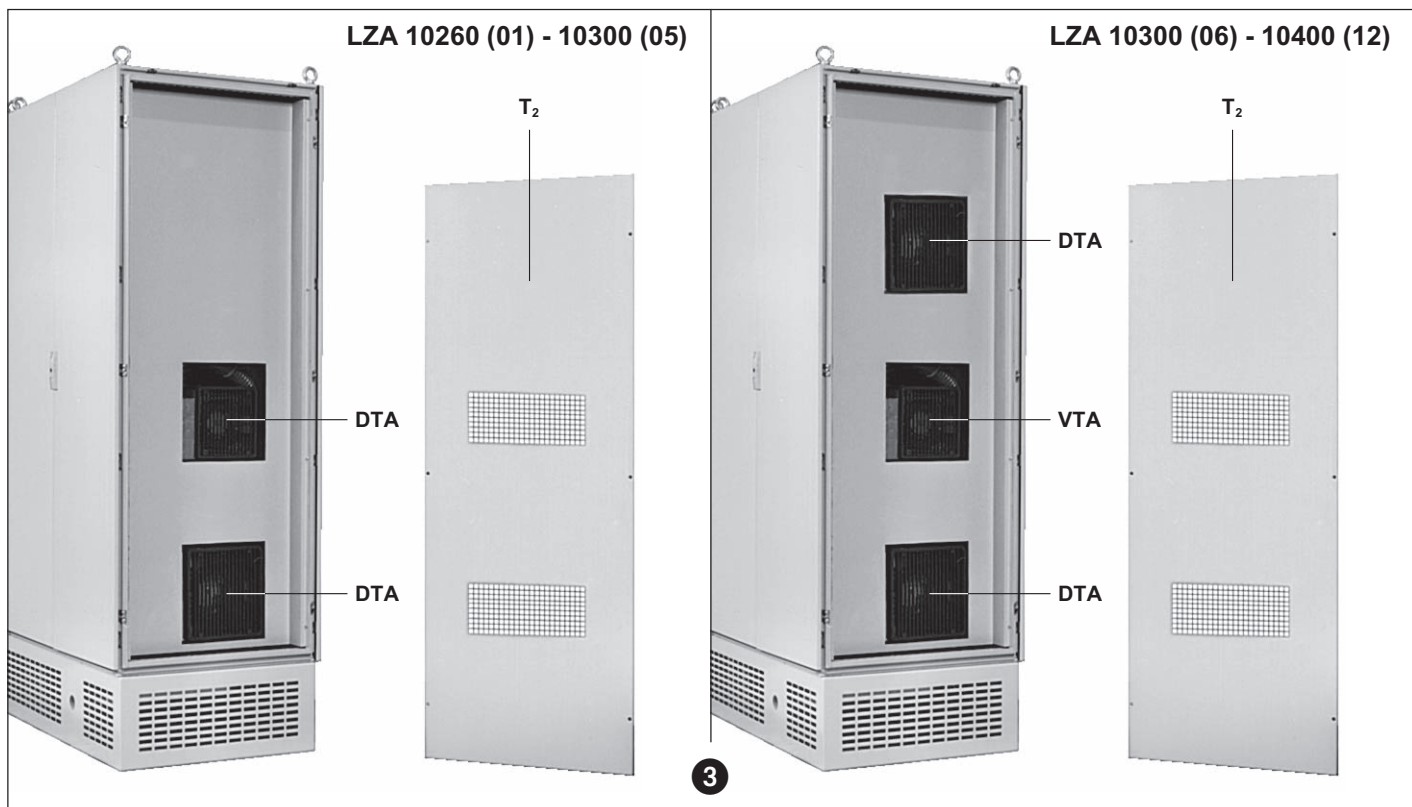

### Manejo y colocación (dibujo ① al ③)

Las entradas del aire de refrigeración (E) deberían tener mínimo una distancia de 0,2 m de cualquier obstrucción. La salida del aire refrigerado (F) debería tener una distancia de 1 m del techo. No debe recircularse el aire de refrigeración. Para las propuestas del mantenimiento nosotros recomendamos un espacio de 1 m delante de las puertas (T) y un espacio de 0,6 m en frente de la parte lateral (T<sub>2</sub>).

**⚠ Para instalaciones que son más elevadas que 1000 m por encima del nivel del mar habrá una pérdida de capacidad. Para más consejos por favor contacte con su suministrador.**

### Instalación (dibujo ④ y ⑤)

**⚠ Para operar e instalar encuentre cualquier estándar nacional relevante que estén en funcionamiento.**

1. Conexiones de presión y vacío (ver hoja de datos correspondientes)

**⚠ Tubos de calibre largo y/o pequeño deberían ser evitados ya que estos tienden a reducir la capacidad de las unidades incorporadas.**

2. Los datos eléctricos pueden ser encontrados en las placas de datos de los respectivos componentes. Los motores correspondientes al DIN/VDE 0530 y tienen protección IP 54 y aislamiento clase F. Compruebe los datos eléctricos del motor para con sus suministros adecuados (voltaje, frecuencia, corriente permitible etc.).

Todas las conexiones eléctricas para los motores son localizadas en la cobertura de la conexión (Y).

3. Conectar los motores vía un motor estérter. Es aconsejable usar estérter de motor de sobrecargado térmico para proteger el motor y la instalación eléctrica. Todo el cableado usado en los estérter debería asegurarse con cable abrazadero de buena calidad.

Nosotros recomendamos que el estándar del motor debería usarse que encajara con el tiempo del viaje de retraso resultado de la activación más allá de la posición del amperaje. Cuando la unidad empieza en frío, puede ocurrir por un período corto de tiempo estar por encima del amperaje.

**⚠ Las conexiones eléctricas deben ser efectuadas únicamente por un electricista calificado debajo la observación de EN 60204. El interruptor principal debería estar planificado por un operario.**

### Lista de unidades

Pos.	Typo	BMK	N°ident.	ROLAND-N°sujeto	Motor [kW] 50 / 60 Hz	Corriente [A] 50 / 60 Hz	Remarca
1	DTA 100	M154	002391-3168	001L126013	4,0 / 4,8	11,5 / 10,5	-
2	VLT 40	M155	002237-0111	001L126213	1,5 / 1,8	4,4 / 4,8	-
4	VLT 60	M163	002414-0118	001L126313	1,85 / 2,2	6,0 / 6,0	-
5	DTA 50	M156	002388-0166	001L126113	3,0 / 3,6	10,5 / 10,0	-
6	SFH 155	M158	002529-0210	001L126513	2,75	5,5 / 5,5	-
7	SAP 150	M105	002416-0311	001L126713	0,75 / 0,9	2,5 / 2,8	-
8	SAH 275	M152	002555-0154	001L126613	7,5 / 9,0	17,0 / 19,0	-
9	SFP 300	M153	002557-0213	001L126913	2,75	5,5 / 5,5	-
10A	SFP 360	M102A	002591-0215	001L127013	4,4	9,2 / 9,2	-
	SFP 670		002560-0217	001L127113	6,6	15,0 / 15,0	-
	SFP 1060		002561-0214	001L127213	13,2	39,0 / 30,0	-
10B	SFP 670	M102B	002560-0217	001L127113	6,6	15,0 / 15,0	-
	SFP 1060		002561-0214	001L127213	13,2	39 0 / 30,0	-
11	VTA 80	M124	002396-3143	001L126413	2,2 / 2,6	5,2 / 6,2	-
12/13	SAP 380	M161/M162	002550-0337	001L126813	4,0 / 4,8	11,0 / 11,0	-
14	Ventilador axial	M253-M256	811689-0000	001L135213	0,135 / 0,2	0,45 / 0,55	EBM, W4D400-DP12
-	Sensor temp.	B310	817017-0000	093K938440	-	cos. φ 0,6 → 2 A / 250 V cos. φ 1 → 10 A / 250 V	Jumo, ATHR-2
-	Caja terminal	X001	817247-0000	001L138213	-	-	-

Permissible el mayor voltaje para posiciones 1 a la 14: 400 V (tolerancia del voltaje a corto termino/largo termino: ± 10 %)

Permissible la mayor frecuencia para posiciones 1 a la 14: 50/60 Hz (tolerancia de frecuencia- 5%/ + 3%)

## ZAF

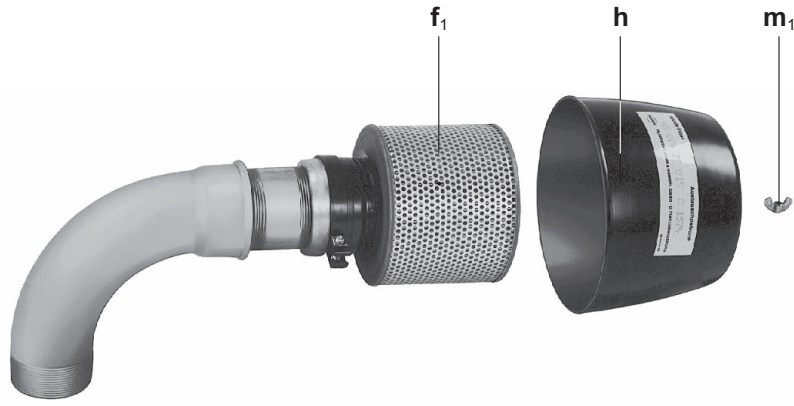

4

### Operación inicial (dibujo 5)

1. Poner la unidad en marcha durante algunos segundos para comprobar que el sentido de rotación concuerda con el de la flecha encima de la unidad.

**Nota:** En esta puesta en marcha inicial, las tuberías no deben estar conectadas.

2. Conectar los tubos de succión y presión.

### Riesgo potencial para el personal operario

Cuando trabajen constantemente en las inmediaciones del AIR-CENTER recomendamos que lleven cascos de protección para evitar daños en el oído.

### Mantenimiento y servicio

 Cuando el mantenimiento de estas unidades y en situaciones donde el personal puede ser perjudicado moviendo las partes o partes eléctricas vivas, el AIR-CENTER debería ser aislado en su totalidad desconectando el suministro eléctrico. Es imperativo que la unidad no pueda ser reconectada durante la operación de mantenimiento.

**No mantener un componente que su temperatura normal de operación porque existe un peligro de las partes calientes.**

Para mantenimiento de los componentes individuales ver la instrucciones de operación correspondientes:

VTA 80	→	<b>BQ 250</b>
VLT 40, VLT 60	→	<b>BQ 280</b>
DTA 50, DTA 100	→	<b>BQ 355</b>
SAP 150, SAP 380	→	<b>BQ 545</b>
SFP 300, SFP 360, SFP 670, SFP 1060	→	<b>BQ 552</b> , regulador de frecuencia <b>820865</b> y <b>820882</b>
SAH 275	→	<b>BQ 556</b>
SFH 155	→	<b>BQ 558</b> , regulador de frecuencia <b>820865</b>

Para lubricación, comprobar y cambiar las palas en la DTA y VTA, el panel lateral (T2) del Centro de aire debería ser quitado (ver dibujo 3). Para el resto de mantenimiento las puertas (T) deberían estar abiertas (ver dibujo 1).

Para más información en los accesorios ver las siguientes hojas de datos:

Válvula sin retorno ZRK	→	<b>Z 901</b>
Filtro de succión ZAF	→	<b>Z 902</b>
Válvula limitadora de vacío ZBS	→	<b>Z 913</b>
Válvula limitadora de presión ZBD	→	<b>Z 914</b>

### 1. Filtro (ZAF) (dibujo 4)

El filtro de succión (ZAF) debería limpiarse cada 250 horas de operación y cambiarse cada 3000 horas de operación. Cambiando el filtro: destornillar la tuerca de mariposa (m<sub>1</sub>). Quitar la cubierta del filtro (h) y el recambio del filtro (f<sub>1</sub>). El recambio del filtro puede ser limpiado eliminando con la mano o usando un compresor de aire. Reemplazar el recambio del filtro si es necesario. Reorganizar en orden del reverso.

### 2. Refrigerador (dibujo 1 y 2)

El espacio entre la ranura de aire del Centro de aire podría bloquearse por polvo. Ellos deben comprobarse y limpiarse regularmente, apagando las ranuras de la entrada refrigeradora de aire (E) y la salida refrigeradora de aire (F) con aire comprimido.

### Detección de averías

ver las instrucciones de operaciones de las unidades adjuntas

### Apéndice:

**Reparación en el lugar:** Para todas las reparaciones en el lugar deben ser desconectados el motor así no puede ocurrir un comienzo accidentado de la unidad. Se recomienda que el técnico consulte el fabricante original o uno de los subsidiarios, agentes o servicio de agentes. La dirección de la tienda de reparación más cercana puede ser obtenida del fabricante.

Después de reparar o antes de re-instalar seguir las instrucciones como se muestra debajo del encabezamiento "Instalación y Operación inicial".

**Elevación y transporte:** Para elevar y transportar el AIR-CENTER el ojo del perno en la caja debería ser utilizado.

 **Todas las puertas deben ser cerradas durante el transporte.**

El peso del AIR-CENTER es mostrado en la tabla acompañada.

**Almacén:** el AIR-CENTER debería estar situado en unas condiciones de ambiente seco con humedad normal. Nosotros recomendamos para una humedad relativa por encima del 80%, que los agentes de secado sean colocados y que este hecho herméticamente.

**Disposición:** las partes de uso diario (como en las lista de partes de recambio) debería deshacerse debido a la salud y regulaciones de seguridad.

**Diagrama de la instalación eléctrica:** El diagrama muestra el máximo equipamiento (LZA 10400 (12)). La instalación eléctrica de las versiones restantes es análogo. Ciertamente ciertos componentes no existen.



## AIR-CENTER

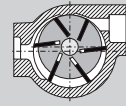

## LZA

LZA 10260

LZA 10300

LZA 10400

LZA 10260 (03)

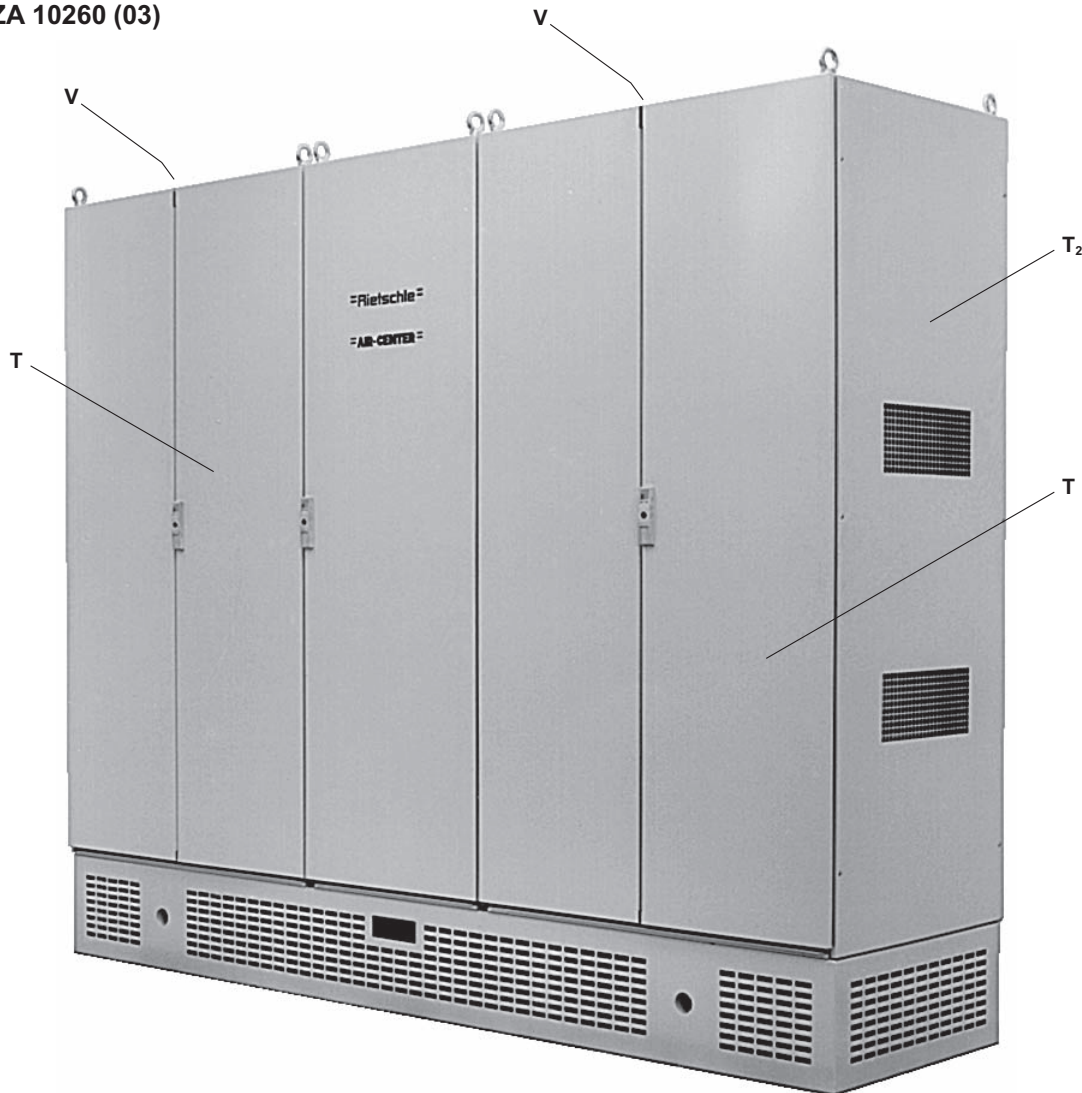

### Kuvaus

AIR-CENTERiä on saatavana eri varusteilla. Kaapin päällä olevat kattotuuletimet (V) pitävät huolen integroitujen aggregaattien tehokkaasta ilmajäähdytyksestä. Tuulettimien edessä on ritilä kosketussuojana. Jäähdytysilma virtaa kaapissa alhaalta ylöspäin.

Kaikki aggregaatit on varustettu kaksitaajuismootoreilla 50/60 Hz.

### Käyttö

**!** AIR-CENTER LZA on tarkoitettu teollisuuskäyttöön, ts. suojaruusteet vastaavat standardin EN DIN 294 taulukkoa 4 yli 14-vuotiaille henkilöille.

AIR-CENTER sopii samanaikaisen paineen ja tyhjiön muodostukseen 0 barin ja vastaavien tiedotteiden antamien maksimirajojen (bar) väliltä. Kestokäyttö on sallittu.

Maksimikytkentätiheys: 10 per tunti

**!** Ympäristölämpötilan ja imulämpötilan on oltava 5 – 35 °C. Tästä poikkeavista sisälämpötiloista pyydämme neuvottelemaan kanssamme.

Kaapin lämpötila ei saa ylittää 50 °C.

AIR-CENTER sopii ilman paineistukseen, jonka suhteellinen kosteus on 30 – 90 %.

**!** Ei saa imeä vaarallisia seoksia (esim. palavia tai räjähtäviä kaasuja tai höyryjä), erittäin kostea ilmaa, vesihöyryä, aggressiivisia kaasuja tai öljyjäänteitä, öljyhöyryä, ja rasvaa sisältävää ilmaa. Asiakkaan on laadittava tarvittavat turvatoimenpiteet sellaisten tapausten varalle, että AIR-CENTERin toiminta pysäytetään vahingossa tai sen toiminnassa on katkos.

BT 14/4

1.3.2002

**Werner Rietschle  
GmbH + Co. KG**

Postfach 1260

79642 SCHOPFHEIM  
GERMANY

☎ 07622 / 392-0

Fax 07622 / 392300

E-Mail: info@rietschle.com

http://www.rietschle.com

**Tamrotor  
Kompressorit Oy**

Martinkyläntie 39

01720 VANTAA/FINLAND

☎ 09 / 75 17 61

Fax 09 / 75 17 62 95

E-Mail: mailbox@

tamrotor-kompresso

**Mallit**

Tämä käyttöohje koskee AIR-CENTER-malleja: LZA 12600 (01) - (03), LZA 10300 (04) - (08) ja LZA 10400 (09) - (12)

LZA	Tiedote	AIR-CENTER varustettu seuraavin aggregaatein
10260 (01)	971005-0001	DTA 100 + VLT 40 + VLT 60 + DTA 50 + SFH 155 + SAP 150 + SAH 275 + SFP 360
10260 (02)	971005-0002	DTA 100 + VLT 40 + VLT 60 + DTA 50 + SFH 155 + SAP 150 + SAH 275 + SFP 670
10260 (03)	971005-0003	DTA 100 + VLT 40 + VLT 60 + DTA 50 + SFH 155 + SAP 150 + SAH 275 + SFP 1060
10300 (04)	971005-0004	DTA 100 + VLT 40 + VLT 60 + DTA 50 + SFH 155 + SAP 150 + SAH 275 + SFP 1060 + SFP 670
10300 (05)	971005-0005	DTA 100 + VLT 40 + VLT 60 + DTA 50 + SFH 155 + SAP 150 + SAH 275 + 2 x SFP 1060
10300 (06)	971005-0006	DTA 100 + VLT 40 + VLT 60 + DTA 50 + SFH 155 + SAP 150 + SAH 275 + SFP 360 + SFP 300 + VTA 80 + SAP 380
10300 (07)	971005-0007	DTA 100 + VLT 40 + VLT 60 + DTA 50 + SFH 155 + SAP 150 + SAH 275 + SFP 670 + SFP 300 + VTA 80 + SAP 380
10300 (08)	971005-0008	DTA 100 + VLT 40 + VLT 60 + DTA 50 + SFH 155 + SAP 150 + SAH 275 + SFP 1060 + SFP 300 + VTA 80 + SAP 380
10400 (09)	971005-0009	DTA 100 + VLT 40 + VLT 60 + DTA 50 + SFH 155 + SAP 150 + SAH 275 + SFP 1060 + SFP 670 + SFP 300 + VTA 80 + SAP 380
10400 (10)	971005-0010	DTA 100 + VLT 40 + VLT 60 + DTA 50 + SFH 155 + SAP 150 + SAH 275 + 2 x SFP 1060 + SFP 300 + VTA 80 + SAP 380
10400 (11)	971005-0011	DTA 100 + VLT 40 + VLT 60 + DTA 50 + SFH 155 + SAP 150 + SAH 275 + SFP 1060 + SFP 670 + SFP 300 + VTA 80 + 2 x SAP 380
10400 (12)	971005-0012	DTA 100 + VLT 40 + VLT 60 + DTA 50 + SFH 155 + SAP 150 + SAH 275 + 2 x SFP 1060 + SFP 300 + VTA 80 + 2 x SAP 380

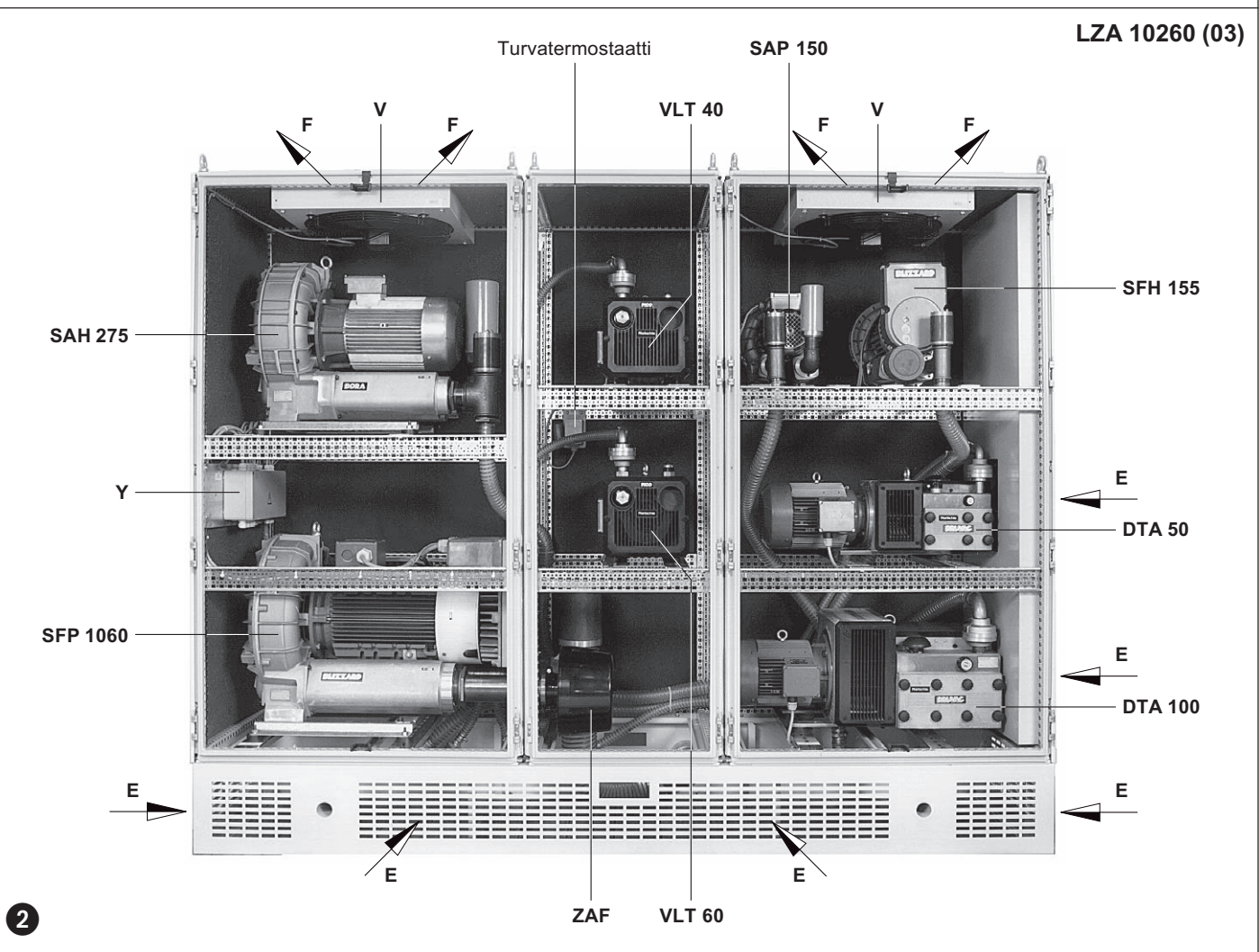

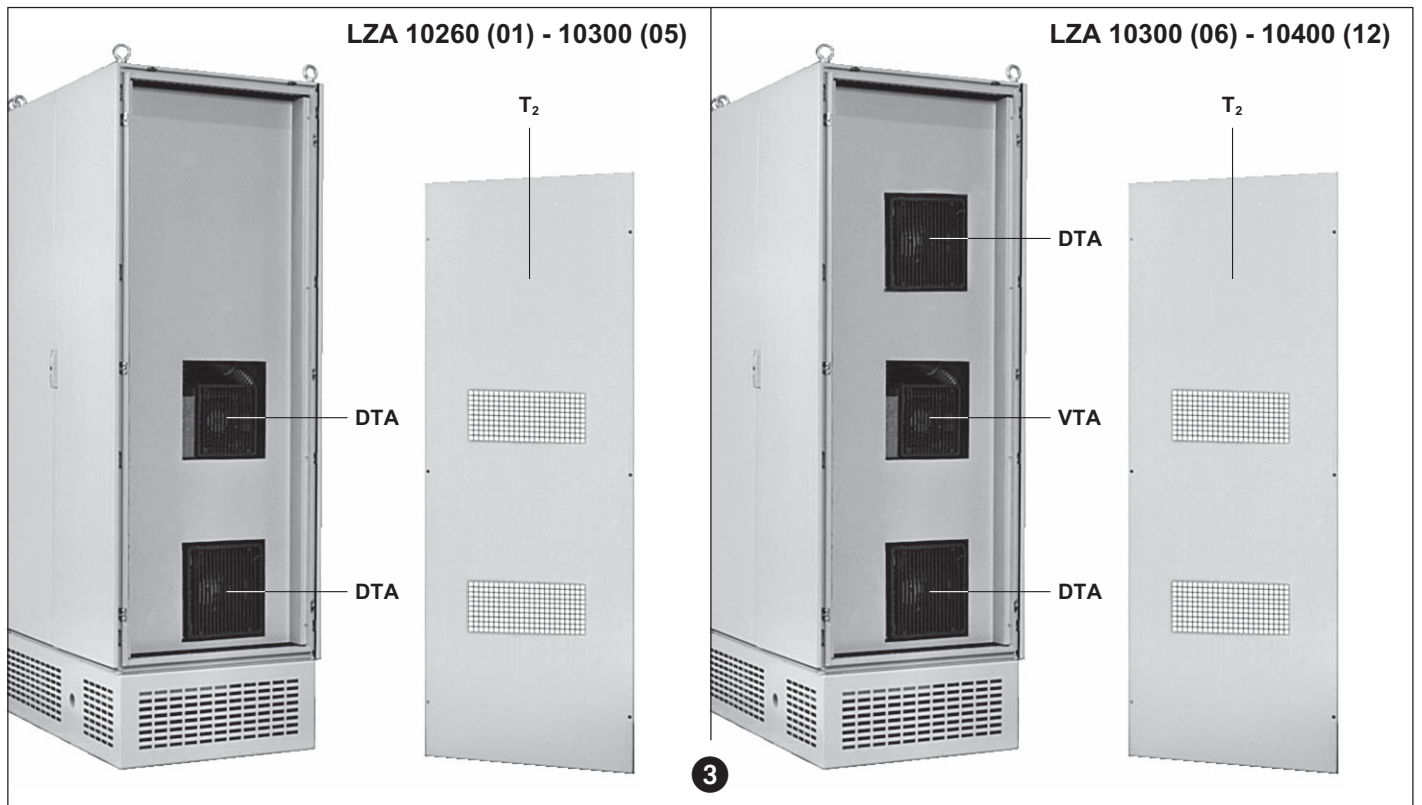

### Käsittely ja pystytys (kuvat 1 - 3)

Jäähdytysilman imuaukkojen (E) on oltava vähintään 0,2 m etäisyydellä lähiseinistä. Jäähdytysilman poistaukkojen (F) tulee olla vähintään 1 m etäisyydellä katosta. Poistettua jäähdytysilmaa ei saa imeä uudelleen sisään. Suosittelemme jättämään huoltotöitä varten ovien (T) eteen 1 m ja sivuosan (T<sub>2</sub>) eteen 0,6 m tilaa.

**!** Jos laite asennetaan yli 1000 m merenpinnan yläpuolelle, sen teho laskee. Siinä tapauksessa pyydämme ottamaan yhteyttä.

### Asennus (kuvat 4 ja 5)

**!** Asennuksessa täytyy noudattaa kansallisia standardeja ja asetuksia.

1. Paine- ja tyhjiöliitännät (katso vastaava tiedote)

**!** Liian ahtaat ja/tai liian pitkät letkut alentavat integroitujen aggregaattien tehoa.

2. Moottorin sähkö tiedot löytyvät kunkin aggregaatin konekilvestä. Moottorit vastaavat DIN/VDE 0530 määräyksiä ja niiden suojausluokka on IP 54 ja eristeluokka F. Moottoritietoja on verrattava paikallisen sähköverkon arvoihin (sähkötyyppi, jännite, verkkotaajuus, sallittu sähkövoima). Moottorin kaikki sähköliitännät ovat liitäntäkotelossa (Y).

3. Kytke moottorit moottorin suojakytkimellä (varmista moottori suojakytkimellä ja liitäntäjohto vedonpoistimella, johonka tarvitaan Pg-porausreiät). Suosittelemme käyttämään sellaisia moottorin suojakytkimiä, jotka kytkeytyvät pois päältä aikaviiveellä, mahdollisesta ylivirrasta riippuen. Lyhytaikainen ylivirta voi muodostua koneiden kylmäkäynnistyksessä.

**!** Kytkennät saa suorittaa vain sähköalan ammattilainen EN 60204 standardia noudattaen. Omistajan on varustettava laite pääkytkimellä.

### Laiteluettelo

Pos.	Tyyppi	BMK	Tunnistus-nro	ROLAND-nimikekoodinumero	Moottori [kW] 50 / 60 Hz	Virrannotto [A] 50 / 60 Hz	Huomaus
1	DTA 100	M154	002391-3168	001L126013	4,0 / 4,8	11,5 / 10,5	-
2	VLT 40	M155	002237-0111	001L126213	1,5 / 1,8	4,4 / 4,8	-
4	VLT 60	M163	002414-0118	001L126313	1,85 / 2,2	6,0 / 6,0	-
5	DTA 50	M156	002388-0166	001L126113	3,0 / 3,6	10,5 / 10,0	-
6	SFH 155	M158	002529-0210	001L126513	2,75	5,5 / 5,5	-
7	SAP 150	M105	002416-0311	001L126713	0,75 / 0,9	2,5 / 2,8	-
8	SAH 275	M152	002555-0154	001L126613	7,5 / 9,0	17,0 / 19,0	-
9	SFP 300	M153	002557-0213	001L126913	2,75	5,5 / 5,5	-
10A	SFP 360	M102A	002591-0215	001L127013	4,4	9,2 / 9,2	-
	SFP 670		002560-0217	001L127113	6,6	15,0 / 15,0	-
	SFP 1060		002561-0214	001L127213	13,2	39,0 / 30,0	-
10B	SFP 670	M102B	002560-0217	001L127113	6,6	15,0 / 15,0	-
	SFP 1060		002561-0214	001L127213	13,2	39 0 / 30,0	-
11	VTA 80	M124	002396-3143	001L126413	2,2 / 2,6	5,2 / 6,2	-
12/13	SAP 380	M161/M162	002550-0337	001L126813	4,0 / 4,8	11,0 / 11,0	-
14	Aksiaalipuhallin	M253-M256	811689-0000	001L135213	0,135 / 0,2	0,45 / 0,55	EBM, W4D400-DP12
-	Lämpötilan tunnistin	B310	817017-0000	093K938440	-	cos. φ 0,6 → 2 A / 250 V cos. φ 1 → 10 A / 250 V	Jumo, ATHR-2
-	Liitäntärasia	X001	817247-0000	001L138213	-	-	-

Positioiden 1 – 14 sallittu verkkojännite: 400 V (jännitetoleranssi lyhyeksi / pitkäksi aikaa +/1 10 %)

Positioiden 1 – 14 sallittu verkkotaajuus: 50 / 50 Hz (taajuustoleranssi – 5 % + 3 %)

## ZAF



4

### Käyttöönotto (kuva 5)

1. Tarkista moottorin pyörimissuunta käynnistämällä ne lyhyeksi aikaa (katso pyörimissuunnan nuoli).

**Huom! Imu- ja paineletkujen on oltava irti käynnistettäessä.**

2. Liitä imu- ja paineletkut.

### Käyttäjälle vaaralliset tilanteet

Kuulovaurioiden välttämiseksi suosittelemme käyttämään henkilökohtaisia kuulosuojaimia, jos AIR-CENTERin läheisyydessä oleskellaan pidemmän aikaa.

### Huolto ja kunnossapito

**⚠ Jos huoltotöissä liikkuvista tai jännitettä johtavista osista aiheutuu vaaraa, AIR-CENTER on irrotettava sähköverkosta vetämällä pistoke pistorasiasta tai se on katkaistava pääkytkimestä ja varmistettava jälleenkytkennän varalta.**

**Älä huolla, jos aggregaatit ovat vielä käytöstä lämpimiä (palovamman vaara kuumista koneosista).**

Katso yksittäisten aggregaattien huolto vastaavista käyttöohjeista:

VTA 80	→ BT 250
VLT 40, VLT 60	→ BT 280
DTA 50, DTA 100	→ BT 355
SAP 150, SAP 380	→ BT 545
SFP 300, SFP 360, SFP 670, SFP 1060	→ BT 552, Taajuudenmuunnin 820865 ja 820882
SAH 275	→ BT 556
SFH 155	→ BT 558, Taajuudenmuunnin 820865

DTA ja VTA-aggregaateissa jälkivoitelua, lamellien tarkistusta ja lamellien vaihtoa varten AIR-CENTERin sivuosa (T<sub>2</sub>) on irrotettava (katso kuva 9). Kaikkia muita huoltotoimia varten ovet (T) on avattava ja irrotettava (katso kuva 1).

Tarkemmat tiedot lisävarusteista, katso seuraavat tiedotteet:

Takaiskuventtiili ZRK	→ Z 901
Imusuodatin ZAF	→ Z 902
Imunrajoitusventtiili ZBS	→ Z 913
Paineenrajoitusventtiili ZBD	→ Z 914

### 1. Suodatin (ZAF) (kuva 4)

Imusuodatin on puhdistettava joka 250 käyttötunnin välein ja suodatinyksikkö on vaihdettava 3000 käyttötunnin välein. Kierrä siipimutteri (m<sub>1</sub>) ulos. Poista suojakupu (h) ja suodatinpatruuna (f<sub>1</sub>). Puhdista suodatinpatruuna (puhaltamalla ja käsin koputtamalla) tai vaihda patruuna. Asenna takaisin päinvastaisessa järjestyksessä.

### 2. Jäähdytys (kuvat 1 ja 2)

AIR-CENTERin ilmaraot voivat tukkeutua pölyisessä ympäristössä. Siksi jäähdytysilman imuaukot (E) ja poistoaukot (F) on tarkistettava ja puhdistettava säännöllisin välein puhaltamalla.

### Häiriöt ja niiden poisto

katso käyttöohjeet

### Liite:

**Korjaustyöt:** Paikan päällä suoritettuja korjaustöitä varten sähköalan ammattilaisen on irrotettava moottori sähköverkosta ja varmistettava se jälleenkytkennän varalta. Korjaustöitä varten suosittelemme ottamaan yhteyttä valmistajaan, haaraliikkeeseen tai edustajaan, etenkin jos kyseessä on takuuseen kuuluva korjaus. Valmistajalta saa paikallisen huoltoliikkeen osoitteen (katso valmistajan yhteystiedot).

Korjauksen jälkeen, tai kun laite otetaan uudelleen käyttöön, on kohtien "Asennus" ja "Käyttöönotto" toimenpiteet suoritettava samoin kuin laitetta ensikertaa käyttöön otettaessa.

Kuljetus työalueella: AIR-CENTER on nostettava ja kuljetettava nostosilmukoista.

**⚠ Ovet on suljettava kuljetusta varten.**

Katso painot taulukosta.

**Varastointi:** AIR-CENTERin varastopaikan on oltava kuiva ja ilmankosteuden normaalirajoissa. Jos suhteellinen ilmankosteus on yli 80 %, suosittelemme käyttämään kuivausainetta ja sulkemaan kaikki aukot ilmatiiviisti.

**Käytöstä poisto:** Aggregaattien kuluvat osat (merkitty varaosalistassa) ovat ongelmajätettä, joka on hävitettävä kansallisia jätehuoltomääräyksiä noudattaen.

**Sähkökytkentäkaavio:** Kaaviosta näkyy maksimivarustelu (LZA 10400(12)). Muiden mallien johdotus on analoginen. Vain tiettyjä aggregaatteja ei ole laitteessa



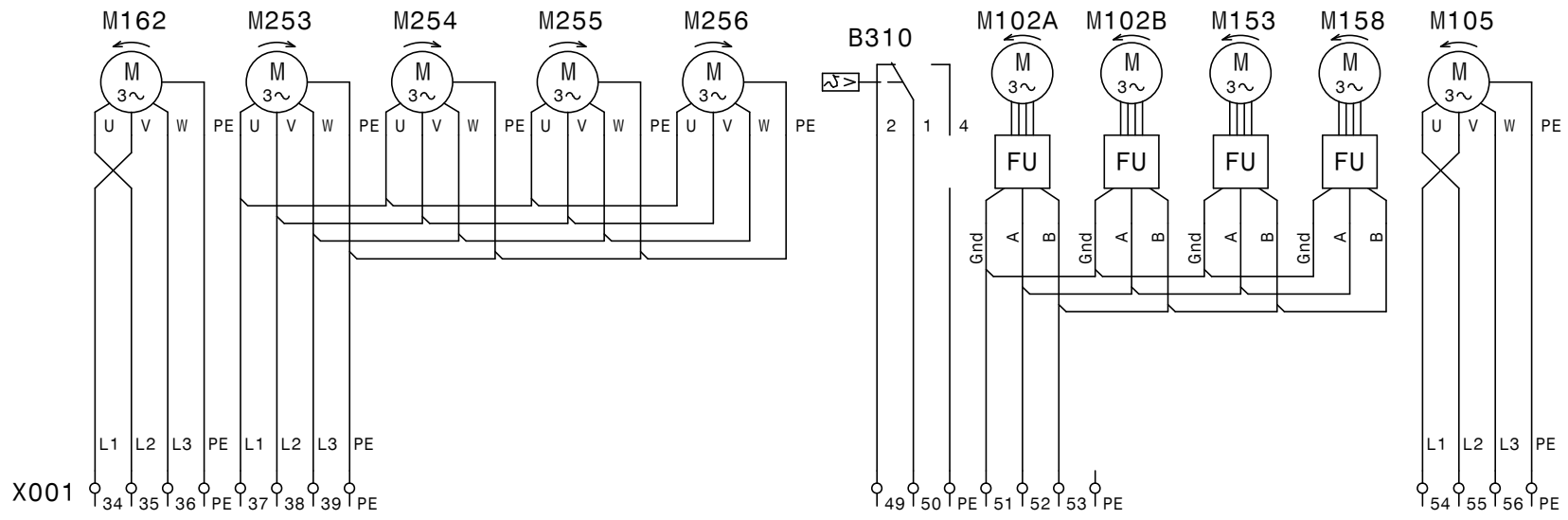
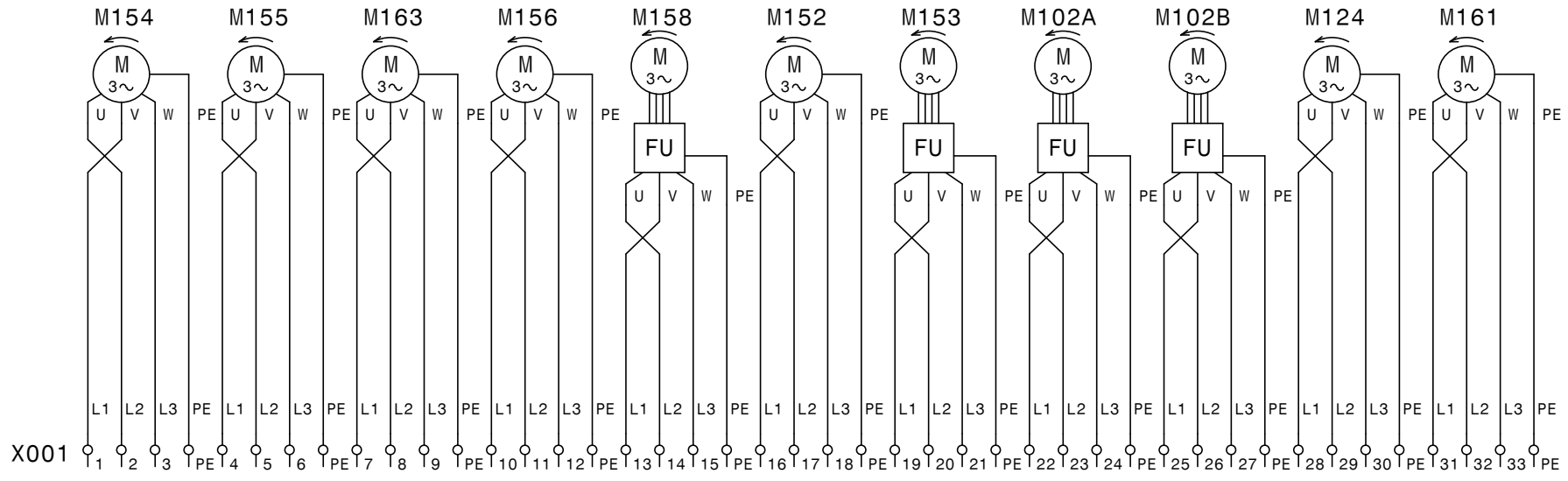

		Datum	09.07.2001
		Bearb.	C.Reumsch.
01 Motordrehrichtung hinzu	15.01.2002	C. Reumsch.	Gepr. C. Reumsch.
Änderung	Datum	Name	Norm

**Rietschle**  
WERNER RIETSCHLE GMBH+CO.KG

Stromlaufplan  
wiring diagram

LZA 10260 (01) bis LZA 10400 (12)*		
950853-0000	01	Blatt 1 von 1 Bl.